

**Leistungsverzeichnis Kurz- und Langtext**  
**Inhaltsverzeichnis**

**Projekt:** 017269                      **Fehmarner Straße 17**  
**LV:** 05\_030                         **Innenhof**

<b>Titel</b>	<b>Bezeichnung</b>	<b>Seite</b>
1.	Fehmarner Str. 17 ,13353 Berlin.....	9
1.1.	Fehmarner Str. 17 ,13353 Berlin.....	9
1.2.	Gehwege Erneuern.....	10
1.3.	Fahrradplatz herstellen.....	13
1.4.	Sitzplatz herstellen.....	15
1.5.	Zaunarbeiten.....	16
1.6.	Müll- und Fahrradport / Kinderwagen-Rollatorbox.....	17
1.7.	Pflanzarbeiten.....	24
	Zusammenstellung.....	34

**Leistungsverzeichnis Kurz- und Langtext**

---

**Projektdaten**

**Projekt:** 017269 Fehmarner Straße 17  
**PLZ/Ort:**  
**Straße:**

**Auftraggeberdaten**

**Auftraggeber:**  
**Straße:**  
**PLZ/Ort:**

**Leistungsverzeichnis:** 05\_030 Innenhof

**Angebotssumme:** EUR

.....

zuzüglich 19,00% Mehrwertsteuer: EUR

.....

**Angebotssumme brutto:** EUR

.....

## Leistungsverzeichnis Kurz- und Langtext

Projekt: 017269 Fehmarnner Straße 17  
LV: 05\_030 Innenhof

---

### BAUVORHABEN: GaLaBau

=====

Fehmarnner Str. 17  
13353 Berlin

GEWERK: GaLaBau  
Ausführungszeitraum: 10/2024 2024 bis 11/ 2024

Vorgewerke: Elektro (Strangsanierung) ab 07/2024, Maler und Bodenleger ab 08/2024,  
Haustüranlage VH ab 11/2024

Soweit nicht anders beschrieben enthalten die nachfolgenden Positionen jeweils die Lieferung der genannten Materialien, sowie aller erforderlichen Klein- und Zubehörmaterialien. Ausgebaute Materialien sind jeweils abzufahren und zu entsorgen.

Die Baustelle ist vor Angebotsabgabe zu Besichtigen. Sollten Unklarheiten zur Ausführung oder zu einzelnen Positionen bestehen, sind diese unbedingt vor Angebotsabgabe durch den Auftragnehmer mit dem Auftraggeber zu klären.

### Termine

Ausführung ab (siehe oben)

### Ortsbesichtigung

Eine Ortsbesichtigung vor Angebotsabgabe ist zwingend erforderlich

### Aufmaß

Maßgebend für die Abrechnung ist das nach Fertigstellung aller Arbeiten (gemeinsam mit Ihnen und unserer Bauleitung) das vorzulegende Aufmaß.

### Leistung

Die Wohnungsgesellschaften behalten sich das Recht vor, einzelne Positionen aus dem Auftragsumfang herauszunehmen, ohne das hierfür Kosten geltend gemacht werden können oder eine Änderung der Einheitspreise anderer Positionen erfolgt.

Der Arbeitsumfang bestimmt sich ausschließlich nach dem Text unserer Bestellung und etwaig schriftlich erteilten Nachbestellungen.

Lieferungen und Leistungen, denen keine schriftliche Bestellung zu Grunde liegt, werden von uns nicht abgerechnet.

Für Änderungen aufgrund behördlicher Auflagen oder die von uns gewünscht werden, sind auf der Basis des Hauptangebotes entsprechende Ergänzungsangebote einzureichen.

Wesentliche Veränderungen im Leistungsumfang sind uns rechtzeitig durch ein schriftliches Nachtragsangebot zu melden. Dies gilt für zusätzliche, im

## Leistungsverzeichnis Kurz- und Langtext

Projekt: 017269 Fehmarn Straße 17  
LV: 05\_030 Innenhof

---

Leistungsverzeichnis nicht enthaltene Arbeiten, aber auch bei Massenerhöhungen.

### Bedingungen für die Entsorgung von Abfällen

Der Leistungserbringer ist verpflichtet, die bei uns anfallenden Abfälle ordnungsgemäß und sofort zu entsorgen. Zu diesem Zweck hat er die einschlägigen Gesetze, Verordnungen und sonstigen öffentlich-rechtlichen Vorschriften einzuhalten.

Der Leistungserbringer sichert zu und führt auf unser Verlangen den Nachweis, dass er die behördliche Einsammlungs- oder Beförderungsgenehmigung nach dem Abfallgesetz hat. Das Erlöschen dieser Genehmigung ist uns unverzüglich schriftlich mitzuteilen. Die Erklärung des Betreibers der Abfallentsorgungsanlage über die Übernahme der Abfälle ist vor der Beförderung vorzulegen.

Mit Übernahme der Abfälle durch den Leistungserbringer gehen Eigentum, Gefahr, Verkehrssicherungspflicht und öffentlich-rechtliche Verantwortung auf diesen über.

Die Beförderung hat auf direktem Fahrweg ohne Unterbrechung, Zwischenlagerung und Umladung auf andere Transportmittel zu erfolgen. Der Leistungserbringer hat die behördlich geforderten Begleitscheine mit sich zu führen und ihre Quittierung durch den Betreiber der Abfallentsorgungsanlage herbeizuführen. Sind solche Begleitscheine nicht erforderlich, hat er uns eine Übernahmebestätigung durch den Betreiber der Abfallentsorgungsanlage unverzüglich vorzulegen.

Der Leistungserbringer hat uns jede Störung in der ordnungsgemäßen Abfallentsorgung sofort zu melden. Die Behebung der Störung hat - abgesehen von unaufschiebbaren Eilfällen - im Benehmen mit uns zu erfolgen. Davon unberührt bleibt die volle Verantwortlichkeit des Leistungserbringers für die ordnungsgemäße Entsorgung der Abfälle.

Wir können Prüfungen zur Feststellung durchführen, ob der Leistungserbringer seinen Pflichten nachgekommen ist. Hierzu können wir zum Beispiel Einsicht nehmen in die vom Leistungserbringer nach öffentlich-rechtlichen Vorschriften zu führenden Nachweisbücher und in den Genehmigungsbescheid der angefahrenen Abfallentsorgungsanlage, dessen Vorlage der Leistungserbringer zu bewirken hat.

Der Leistungserbringer hat zur Abdeckung aller - sowohl seiner als auch unserer - sich aus der Abfallbeseitigung ergebenden Haftungsrisiken unter Einschluß des Gewässerschäden -Haftungsrisikos auf seine Kosten eine Haftpflichtversicherung in ausreichender Höhe für Personen-, Sach- und Vermögensschäden abzuschließen und uns den Abschluß auf Verlangen nachzuweisen. Diese Regelung läßt die Haftung des Leistungserbringers unberührt.

Die in diesen Bedingungen festgelegten Pflichten hat der Leistungserbringer jedem Dritten aufzuerlegen, dessen er sich zur Erfüllung dieser Pflichten bedient.

### A) ALLGEMEINE VORBEMERKUNGEN FÜR LEISTUNGSVERZEICHNISSE Stand 01.05.2010

=====

## Leistungsverzeichnis Kurz- und Langtext

Projekt: 017269 Fehmarn Straße 17  
LV: 05\_030 Innenhof

---

### A1) ALLGEMEINES

Diesem Leistungsverzeichnis liegen die "Zusätzliche Vertragsbedingungen für die Ausführung von Bauleistungen (Z-VOB/B)" der Immeo=Wohnen in der bei Vertragsabschluß gültigen Fassung zugrunde.

Für nach diesem Leistungsverzeichnis auszuführende Leistungen gelten, ergänzend zur den jeweiligen Leistungsbeschreibungen der einzelnen Positionen, bei evtl. Widersprüchen in nachfolgend genannter Reihenfolge, folgende Bedingungen:

1. diese "allgemeine Vorbemerkungen für Leistungsverzeichnisse" (A)
2. die sich anschließenden "allgemeine technische Vorbemerkungen" (B)
3. die sich anschließenden "besondere technische Vorbemerkungen" (für dieses Gewerk) (C)
4. die "Zusätzliche Vertragsbedingungen für die Ausführung von Bauleistungen Z-VOB/B"
5. Baustellenordnung der Immeo=Wohnen in der jeweils gültigen Fassung

Mit Abgabe seines Angebotes bzw. Annahme des Vertrages erklärt der AN, dass von ihm sämtliche gesetzlichen, behördlichen und berufenossenschaftlichen Auflagen erfüllt werden, die zur Ausführung der im LV beschriebenen Leistungen erforderlich sind.

Es dürfen nur solche Materialien verwendet werden, über die der AN das uneingeschränkte Eigentumsrecht besitzt und die vollkommen frei von Rechten Dritter sind.

Für die Ausführung der Arbeiten ist Fachpersonal in ausreichender Zahl einzusetzen. Hierbei ist darauf zu achten, dass für die Ausführung sämtlicher Arbeiten unsere Baustellenordnung in der jeweils gültigen Fassung zu beachten ist, die dem ausführenden Fachpersonal in geeigneter Form zur Kenntnis zu geben ist.

### A2) KUNDENDIENST

Die Arbeiten werden in, an oder in der Nähe bewohnter Häusern ausgeführt.

Der Auftraggeber (AG) erwartet vom AN tatkräftige Unterstützung bei den Bemühungen, berechtigten Mieterwünschen zu entsprechen. Dazu gehören insbesondere folgende Verpflichtungen:

- 1) Alle Handwerker/Mitarbeiter des AN haben die Verpflichtung, Kunden des AG (Mieter) höflich und hilfsbereit zu begegnen. In Gesprächen mit den Mietern ist das Bemühen von Immeo=Wohnen um einen verbesserten Kundendienst herauszustellen.
- 2) Die Mieter betroffener Häuser sind rechtzeitig vor Durchführung der Reparaturarbeiten zu verständigen, ggf. durch Aushang im Treppenhaus oder auch individuelle Terminvereinbarung mit dem einzelnen Mieter.
- 3) Bei Arbeiten in Wohnungen sind Möbel und sonstiges Mietereigentum, Bodenflächen und angrenzende Bauteile etc. im Bereich der auszuführenden Arbeiten durch Folie, evtl. Schaltafeln oder Ähnliches zu schützen.

### A3) PREISE

In den Einheitspreisen sind sämtliche Kosten, wie Lohn-, Material- und Nebenkosten enthalten, insbesondere auch:

- 1) Koordination / Terminabsprache(n) mit dem(den) Mieter(n) / Kundenbetreuer(n) / Bauleiter(n)

## Leistungsverzeichnis Kurz- und Langtext

Projekt: 017269 Fehmarner Straße 17  
LV: 05\_030 Innenhof

---

- 2) sämtliche Fahrt- und Transportkosten,
- 3) sämtliche tariflichen Zulagen wie z.B. Schmutz- und Staubzulagen, Zulagen für ekelerregende Arbeiten etc.,
- 4) Befestigungsmittel aller Art; Hilfsstoffe wie Nägel, Bindedraht und Kleinmaterial sowie alle Baustoffe, die zur kompletten Erstellung der Leistung erforderlich sind,
- 5) die Abdeckung von Einrichtungsgegenständen zum Schutz vor Beschädigung und Verschmutzung (bei Arbeiten in Wohnungen)
- 6) das, ggf. tägliche, Säubern der Arbeitsstelle
- 7) der Ausbau und Abtransport sowie die ordnungsgemäße Entsorgung, einschließlich Kippgebühren, sämtlichen Bauschutts und aller alter, schadhafter Teile. Teile, für die sich der AG eine generelle oder einzelfallbezogene Prüfung vorbehalten hat, sind bis zu diesem Zeitpunkt, längstens jedoch für die Dauer von 10 Wochen, vom AN vorzuhalten und dürfen erst danach entsorgt werden.
- 8) Alle weiteren Nebenleistungen, die zur Erfüllung der in den Leistungspositionen beschriebenen Hauptleistungen, unter Beachtung aller einschlägigen Vorschriften, erforderlich sind, im LV aber nicht gesondert aufgeführt sind.

Erforderliche Leistungen, die in den nachfolgenden Leistungspositionen nicht enthalten sind, sind der Abteilung Einkauf des AG, möglichst vor Ausführung, in Form eines Nachtragsangebotes zur Genehmigung aufzugeben. Die Preise für derartige Zusatzleistungen sind auf der Kalkulationsbasis der Einheitspreise dieses LV's zu kalkulieren und die Positionen sind so ausreichend und umfassend zu beschreiben, dass sowohl eine sachlich-fachliche als auch eine kalkulatorische Nachprüfung durch den AG gewährleistet ist, hierzu gehört insbesondere die Angabe der verfahrenen Stunden.

### A4) SONSTIGES

Die in diesen Bedingungen festgelegten Pflichten hat der AN jedem Dritten aufzuerlegen, dessen er sich zur Erfüllung dieser Pflichten bedient.

### **B) ALLGEMEINE TECHNISCHE VORBEMERKUNGEN**

#### B1) ALLGEMEINES

Für Lieferung und Ausführung gelten neben dem Leistungsverzeichnis:

1. die neuesten DIN-Vorschriften, VDE- und VDI-Richtlinien
2. die Vorschriften der zuständigen Behörden (z.B. Bauaufsicht, Gewerbeaufsicht, Brandverhütung, TÜV, Berufsgenossenschaften und Versorgungsbetriebe,
3. die Bestimmungen der Gerüstbauordnung
4. die Festlegungen des jeweiligen Werkstoffherstellers. Die Werkstoffe müssen den geforderten Bedingungen der Leistungsbeschreibung entsprechen.

## Leistungsverzeichnis Kurz- und Langtext

Projekt: 017269 Fehmarn Straße 17  
LV: 05\_030 Innenhof

---

### B2) FACHSPEZIFISCHE NACHWEISE

Fachspezifische Nachweise, z.B. für den Umgang mit Asbest, PAK, und dergleichen, sind auf Anforderung des (AG) jederzeit und umgehend zu erbringen

Bei wesentlichen Änderungen z.B. Ausscheiden eines befähigten Mitarbeiters oder Auslaufen eines befristeten Nachweises (z.B. Schweißnachweis) ist der AN verpflichtet dies unverzüglich beim (AG) schriftlich anzuzeigen. Ebenso sind die jeweils gültigen Unfallverhütungsvorschriften zu beachten und unbedingt einzuhalten.

### B3) GEBÄUDESCHÄDEN

Falls dem AN bei der Durchführung von Reparaturarbeiten weitere Gebäudeschäden bekannt werden (auch an anderen Gewerken), so hat er dem zuständigen Bauleiter des AG hierüber umgehend zu unterrichten.

### B4) LAGER- UND ABSTELLFLÄCHEN

Die Errichtung von Lager- und Arbeitsplätzen ist mit der jeweiligen Bauleitung vorher abzustimmen.

Baustoffe und Bauteile dürfen nicht in den Treppenhäusern und/oder auf anderen Verkehrsflächen gelagert werden.

Bauschutt darf grundsätzlich nicht im Gebäude gelagert werden.

### B5) BEDINGUNGEN FÜR DIE ENTSORGUNG VON ABFÄLLEN

Der AN ist verpflichtet, die beim AG anfallenden Abfälle ordnungsgemäß und sofort zu entsorgen. Zu diesem Zweck hat er die einschlägigen Gesetze, Verordnungen und sonstigen öffentlich-rechtlichen Vorschriften — z.B. das Kreislaufwirtschafts- und Abfallgesetz - einzuhalten. Eine Zwischenlagerung von Abfällen ist nicht gestattet.

Sollten die für den Transport und die Entsorgung erforderliche Genehmigungen erlöschen, ist dies dem AG unverzüglich schriftlich mitzuteilen. Mit Übernahme der Abfälle durch den AN gehen Eigentum, Gefahr, Verkehrssicherungspflicht und öffentlich-rechtliche Verantwortung auf diesen über.

Der AG behält sich vor zu prüfen, ob der AN seinen Pflichten nachgekommen ist. Hierzu kann der AG Einsicht nehmen in die vom AN nach öffentlich-rechtlichen Vorschriften zu führenden Nachweisbücher und in den Genehmigungsbescheid der angefahrenen Abfallentsorgungsanlage, dessen Vorlage der AN zu bewirken hat.

Der AN hat zur Abdeckung aller - sowohl seiner als auch die des AG sich aus der Abfallbeseitigung ergebenden Haftungsrisiken unter Einschluß des Gewässerschäden-Haftungsrisikos auf seine Kosten eine Haftpflichtversicherung in ausreichender Höhe für Personen-, Sach- und Vermögensschäden abzuschließen und dem AG den Abschluß auf Verlangen nachzuweisen. Diese Regelung läßt die Haftung des AN unberührt.

### B5) BEDINGUNGEN FÜR BAUSTOFFE UND EINBAUTEILE

Sämtliche Baustoffe und Einbauteile müssen hinsichtlich ihrer Art und ihrer Verarbeitung den bei Ausführung aktuellen DIN-Vorschriften und sonstigen anerkannten bautechnischen Richtlinien entsprechen. In der Regel sind gütegeschützte Baustoffe und Einbauteile zu verwenden. Der Auftraggeber kann einen Gütenachweis für diese Materialien verlangen. Wenn nicht gütegeschützte Baustoffe oder Einbauteile angeboten oder eingebaut werden, hat der Auftragnehmer auf seine Kosten den Gütenachweis zu erbringen. Der Auftraggeber ist berechtigt, die Verwendung nicht normengerechter oder ungeeignet erscheinender

## Leistungsverzeichnis Kurz- und Langtext

Projekt: 017269 Fehmarnstraße 17  
LV: 05\_030 Innenhof

---

Materialien abzulehnen. Der Auftraggeber ist in begründeten Fällen berechtigt, Materialproben zu entnehmen und prüfen zu lassen.

**Die nachfolgenden Positionen beinhalten alle erforderlichen Vor- und Nebenarbeiten auch wenn diese nicht gesondert erwähnt sind.**



**Leistungsverzeichnis Kurz- und Langtext**

Projekt: 017269 Fehmarner Straße 17  
 LV: 05\_030 Innenhof

Ordnungszahl	Leistungsbeschreibung	Menge ME	Einheitspreis in EUR	Gesamtbetrag in EUR
1.	<b>Fehmarner Str. 17 ,13353 Berlin</b>			
1.1.	<b>Fehmarner Str. 17 ,13353 Berlin</b>			
1.1.10.	<b>Pauschale für Baustelleneinrichtung</b> Baustelleneinrichtung: Pauschale für Baustelleneinrichtung (Stellen/Vorhalten/Räumen), Vorhaltung von Maschinen und Geräten - soweit nicht gesondert angeboten -, notwendige Abspermaßnahmen, Halteverbotszone (Beantragung VRA/Sondernutzung), Baustrom- und Bauwasseranschluss mit Uhr/Zähler (Stände sind nach Beendigung der Bauleitung mitzuteilen) usw. zur Durchführung der nachfolgend beschriebenen Arbeiten.  Einzukalkulieren sind die provisorischen, verkehrssicheren, hergestellten Wege zu den Hauseingängen / Kellerangängen und Durchfahrten im Zuge der Arbeiten, sowie das Aufstellen und ggf. notwendige Bewegen von Mülltonnen an einem Ausweichsplatz im Zuge der Müllplatzherstellung.	1,000 psl	.....	.....
1.1.20.	<b>Miettoilette</b> Miettoilette: Stellung und Vorhaltung einer Miettoilette, einschl. regelmäßiger Wartung und Entsorgung.	8,000 Woch	.....	.....
1.1.30.	*** Bedarfsposition ohne GB <b>Miettoilette weitere Vorhaltung</b> Miettoilette weitere Vorhaltung	1,000 StWo	.....	Nur Einh.-Pr.
<b>Summe 1.1.</b>	<b>Fehmarner Str. 17 ,13353 Berlin</b>			.....

**Leistungsverzeichnis Kurz- und Langtext**

Projekt: 017269 Fehmarner Straße 17  
 LV: 05\_030 Innenhof

Ordnungszahl	Leistungsbeschreibung	Menge ME	Einheitspreis in EUR	Gesamtbetrag in EUR
<b>1.2.</b>	<b>Gehwege Erneuern</b>			
<b>1.2.10.</b>	<b>Wegflächen aus Betonsteinplatten</b> Wegflächen aus Betonsteinplatten abbrechen / aufnehmen und fachgerecht entsorgen	100,000 m2	.....	.....
<b>1.2.20.</b>	<b>Oberboden Wegflächen abtragen</b> Oberboden abtragen und fachgerecht entsorgen (bis ca. 20 cm Unterbau)	20,000 m3	.....	.....
<b>1.2.30.</b>	<b>Kantensteineinfassung aus Beton abbrechen</b> Kantensteineinfassung aus Beton inkl. Fundament abbrechen, aufnehmen und fachgerecht entsorgen	55,000 m	.....	.....
<b>1.2.40.</b>	<b>Kantensteineinfassung aus Beton herstellen</b> Kantensteineinfassung aus Beton, Format 6/25/100 cm Grau liefern und in Beton setzen	55,000 m	.....	.....
<b>1.2.50.</b>	<b>Tragschicht für Gehwege</b> Tragschicht für Gehwege einbringen, kombinierte Frostschutztragschicht als Schotterschicht einbringen einschl. Feinplanum liefern und herstellen (bis ca. 20 cm Unterbau)	130,000 m2	.....	.....
<b>1.2.60.</b>	<b>Rechteckpflaster</b> Rechteckpflaster, Format 20/10/6 cm liefern, Color nach Absprache AG und verlegen auf eine ca. 5 cm starke Verlegetragschicht aus Splittsandgemisch (versickerungsfähiges Pflastersystem)			

**Leistungsverzeichnis Kurz- und Langtext**

Projekt: 017269 Fehmarner Straße 17  
 LV: 05\_030 Innenhof

Ordnungszahl	Leistungsbeschreibung	Menge ME	Einheitspreis in EUR	Gesamtbetrag in EUR
--------------	-----------------------	----------	----------------------	---------------------



130,000 m2 ..... ..

**1.2.90.** \*\*\* Bedarfsposition ohne GB  
**Wassergebundene Fläche herstellen**  
 Wassergebundene Fläche herstellen



1,000 m2 ..... Nur Einh.-Pr.

**Leistungsverzeichnis Kurz- und Langtext**

Projekt: 017269 Fehmerner Straße 17  
 LV: 05\_030 Innenhof

Ordnungszahl	Leistungsbeschreibung	Menge ME	Einheitspreis in EUR	Gesamtbetrag in EUR
1.2.100.	<b>Kiestraufe herstellen</b> Kiestraufe herstellen bestehend aus Flies, Noppenbahn, Kantensteineinfassung aus Beton (6/25/100 cm), Kies 16/32 (ca. 0,30 m x 0,20 m)	33,000 m	.....	.....
1.2.130.	<b>Kellerlichtschachtabdeckungen</b> Kellerlichtschachtabdeckungen erneuern, Alte Abdeckungen abbrechen und entsorgen, neue Abdeckung aus Beton mit Glasbaustein und Belüftungsgitter, im Bereich der Hauseingänge und Durchfahrten (3 Stk.) als begehbare und befahrbare (Mülltonnen) Lichtschacht Abdeckungen aus verzinktem Stahl bzw. Edelstahl inkl. Randeinfassung	12,000 Stk	.....	.....
<b>Summe 1.2.</b>	<b>Gehwege Erneuern</b>			.....

**Leistungsverzeichnis Kurz- und Langtext**

Projekt: 017269 Fehmarner Straße 17  
 LV: 05\_030 Innenhof

Ordnungszahl	Leistungsbeschreibung	Menge ME	Einheitspreis in EUR	Gesamtbetrag in EUR
1.3.	<b>Fahrradplatz herstellen</b>			
1.3.10.	<b>Fahrradständer als Anlehnbügel</b> Fahrradständer als Anlehnbügel mit Knieholm liefern und innerhalb der Rasen-/Pflaster-/Betonfläche setzen. inkl. aller Vor- und Nebenarbeiten  Firma Gronard Aris Flacheisen mit Querholm, verzinkt und pulverbeschichtet in Feinstruktur (RAL nach Wunsch AG)			
				
		17,000 Stk	.....	.....
1.3.20.	<b>Fußabtreterost</b> Fußabtreterost mit Zarge und Rost ca. 60 x 40x 8 cm liefern und einbauen			
		2,000 Stk	.....	.....
1.3.30.	*** Bedarfsposition ohne GB <b>Granitpflaster</b> Granitpflaster 5/8 c, liefern und verlegen einschl. aller notwendigen Fug- und Nebenarbeiten			
		1,000 m2	.....	Nur Einh.-Pr.



**Leistungsverzeichnis Kurz- und Langtext**

Projekt: 017269 Fehmarn Straße 17  
 LV: 05\_030 Innenhof

Ordnungszahl	Leistungsbeschreibung	Menge ME	Einheitspreis in EUR	Gesamtbetrag in EUR
1.4.	<b>Sitzplatz herstellen</b>			
1.4.10.	*** Bedarfsposition ohne GB <b>Sitzbank</b> Sitzbank NATURA mit Rückenlehne, Esche-Holzbelattung, RAL 7016 anthrazitgrau liefern und montieren			
				
		1,000 Stk	.....	Nur Einh.-Pr.
<b>Summe 1.4.</b>	<b>Sitzplatz herstellen</b>			

**Leistungsverzeichnis Kurz- und Langtext**

Projekt: 017269 Fehmerner Straße 17  
 LV: 05\_030 Innenhof

Ordnungszahl	Leistungsbeschreibung	Menge ME	Einheitspreis in EUR	Gesamtbetrag in EUR
<b>1.5.</b>	<b>Zaunarbeiten</b>			
<b>1.5.10.</b>	<b>Grenzzaun entfernen</b> Grenzzaun bis 2,00 m aus Metall inkl. Pfosten und Fundamente ausbauen, und fachgerecht entsorgen	17,000 m	.....	.....
<b>1.5.20.</b>	<b>Grenzzaun herstellen</b> Doppelstabmattenzaun (8/6/8)mm Moosgrün oder Anthrazit (Wahl des AG) bis 2,00 m Höhe inkl. Pfosten ,Schnittarbeiten liefern und montieren/setzen im Fundament	17,000 m	.....	.....
<b>Summe 1.5.</b>	<b>Zaunarbeiten</b>			.....



**Leistungsverzeichnis Kurz- und Langtext**

Projekt: 017269 Fehmarner Straße 17  
 LV: 05\_030 Innenhof

Ordnungszahl	Leistungsbeschreibung	Menge ME	Einheitspreis in EUR	Gesamtbetrag in EUR
--------------	-----------------------	----------	----------------------	---------------------

**1.6. Müll- und Fahrradport / Kinderwagen-Rollatorbox**

Müll- und Fahrradport Einhausung der Firma

Siebau Raumsystem GmbH & Co. KG

Heesstr. 5  
 57223 Kreuztal

Info@siebbau.com  
 https://siebau.com

Gem. Hersteller liegt die Lieferzeit bei ca. 10 - 12 Wochen nach Auftragsklarstellung. Dies muss im Vorfeld bzw. Zuge der Ausführung und Fundamentherstellung berücksichtigt werden.

Ansicht von vorne

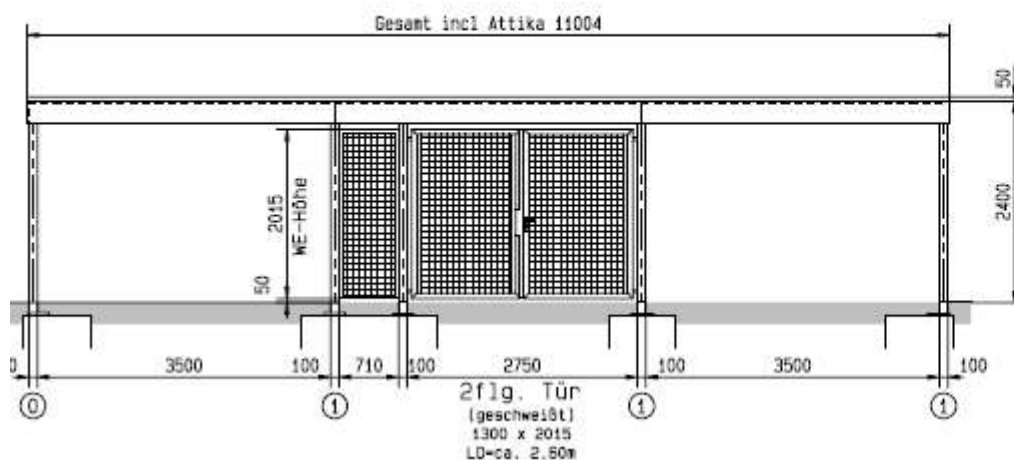

**1.6.10. Müll- und Fahrradport Einhausung**

Außenmaße: ca. B 11,00 m x T 3,50 m x H 2,25/2,0 m (vorn/hinten)

Überstand des Daches vorne ca. 5 cm, hinten ca. 16 cm und seitlich je 1,5 cm. Sichtbares Dachgefälle nach hinten (Standard) oder vorne.

Die aus optischen und statischen Gründen bedingte Dachneigung unserer Produkte von ca. 1,0° bis 1,5° unterschreitet die vorgegebenen Werte des IFBS Regelwerkes. Bei fachgerechter Montage der Dacheindeckung nach unseren Vorgaben ist eine

**Leistungsverzeichnis Kurz- und Langtext**

**Projekt:** 017269 **Fehmarn Straße 17**  
**LV:** 05\_030 **Innenhof**

Ordnungszahl	Leistungsbeschreibung	Menge ME	Einheitspreis in EUR	Gesamtbetrag in EUR
--------------	-----------------------	----------	-------------------------	------------------------

sichere Wasserführung in die vorgesehene Ablaufrichtung gewährleistet. Die geometrische Ausbildung der Dachbleche verhindert zudem den unkontrollierten Wasserablauf. Stehendes Wasser auf dem Dach wird hinreichend vermieden. Weitere Informationen zum Verhalten von Dächern mit unserer Neigung erhalten Sie bei Ihrem/er Ansprechpartner/in.  
 Stützenanzahl: 10 Stützenanordnung: lt. Bauzeichnung

Stützen in Teleskopbauweise mit ausziehbarem Stützenfuß. Eine Überpflasterung der Fundamente ist mit 15 cm berücksichtigt. Dabei ist ein Ausgleich von Höhentoleranzen von bis +/-10 cm möglich.  
 Stützenfuß farblich unbehandelt rein verzinkt und befestigt auf bauseitig nach Herstellerangaben vorhandenem Fundament (min. 65x65x80 cm BxTxH). Verzinktes Rohr des Stützenfußes kann nach Montage leicht sichtbar sein. Stützenrohr 10 x 10 cm mit oberer Befestigung an Randträger. Stützenrohre beschichtet ähnl. RAL 7016 (anthrazit). Andere RAL-Farben optional gegen Mehrpreis.  
 Umlaufende Attika beschichtet ähnl. RAL 7016 (anthrazit). Andere RAL-Farben optional gegen Mehrpreis. Dacheindeckung mit Trapezblech Typ E35, galvalume-verzinkt und farblich unbehandelt. Alle weiteren Bauteile aus sendzimir-verzinktem Material.

Dachrinne halbrund aus Kunststoff, verdeckt durch Attika. Fallrohr aus Kunststoff. Dachrinne und Fallrohr wahlweise in weiß oder anthrazitgrau. Die Entwässerung erfolgt frei über dem Boden ab Austritt Rohrbogen. Der Anschluss an bauseitige Entwässerungseinrichtungen inkl. der Bereitstellung des für diesen Zweck zusätzlichen erforderlichen Anschlussmaterials erfolgt bauseits.

Standard-Schneelast max. 125 kg/qm (erhöhtbar in Abhängigkeit zum Aufbauort - Mehrpreis).  
 Konstruktion mit 4-seitiger Wandverkleidung als Abtrennung einer Müllplatzeinhausung mit Doppeltür.

1,000 Stk ..... ..

**Leistungsverzeichnis Kurz- und Langtext**

**Projekt:** 017269 **Fehmarn Straße 17**  
**LV:** 05\_030 **Innenhof**

Ordnungszahl	Leistungsbeschreibung	Menge ME	Einheitspreis in EUR	Gesamtbetrag in EUR
--------------	-----------------------	----------	-------------------------	------------------------

**1.6.20. Müll- und Fahrradport Wandelemente**  
 Müll- und Fahrradport Wandelemente

Wandelement mit Füllung Lochblech aus verzinktem Stahl.

Blechstärke ca. 1 mm. Quadratlochung 30 x 30 mm im Abstand von 20 mm. Pulverbeschichtet in RAL nach Wahl (außer Effekt-, Signal- oder Perlfarben). Die Befestigung der Wandfeldfüllung erfolgt mit Klemmleisten der Rahmen. Rahmen aus verzinktem Stahl, beschichtet in RAL nach Wahl (außer Effekt-, Signal- oder Perlfarben).

Bauhöhe Wandfeld ca. 2,00 m (Standard; Überhöhe optional gegen Mehrpreis).

4,000 Stk ..... ..

**1.6.30. Müll- und Fahrradport 2-flg. Drehtür**

2-flg. Drehtür in gleicher Optik. Lichter Durchgang ca. 2,60 m. Standflügel links, Gehflügel rechts (Standard). Wahlweise nach aussen oder innen öffnend mit Anschlag DIN rechts. Geschweißter Rahmen aus verzinktem Stahl, beschichtet in RAL nach Wahl. Rahmenbreite ca. 60x40 mm umlaufend. Aufhängung an zwei Scharnierbändern. Einlage der jeweiligen Füllung und Arretierung mit Klemmleiste. Drückergarnitur aus Aluminium mit Profildoppelzylinder (30,5/30,5)

1,000 Stk ..... ..

**1.6.40. Müll- und Fahrradport Dachbegrünung**

Dachbegrünung aus Vegetationsmatten (Stärke ca. 2 5 - 3 cm), vorbegrünt. Schutz- und Speichervlies auf verzinktem Stahlgewebe. Flächengewicht gesättigt (Vegetationsmatte, Schutz- / Speichervlies, Stahlgewebe, natürliche Gewichtstoleranz Vegetationsmatte, Blendrahmen). ca. 45 - 50 kg/qm . Inkl. 4-seitigem Blendrahmen außen in RAL Farbe wie Attika. Höhe Blendrahmen ca. 5 cm. Inkl. Schneelasterhöhung auf 175 kg/m<sup>2</sup> (175 kg - 50 kg Dachbegrünung = 125 kg Standard).

1,000 Stk ..... ..

**Leistungsverzeichnis Kurz- und Langtext**

Projekt: 017269 Fehmarner Straße 17  
 LV: 05\_030 Innenhof

Ordnungszahl	Leistungsbeschreibung	Menge ME	Einheitspreis in EUR	Gesamtbetrag in EUR
--------------	-----------------------	----------	-------------------------	------------------------

**1.6.50. Müll- und Fahrradport Kondenswasserschutz**

Dachblechunterseite mit werkseitig aufgetragenem Kondenswasserschutz (Vlies).

1,000 Stk ..... ..

**1.6.60. Müll- und Fahrradport Montage**

Montage inkl. Entladung durch fachkundiges Montageunternehmen auf bauseits (siehe gesonderte Position) erstellten Fundamenten nach Herstellerangaben.

Hinweis: Fundamentarbeiten, Anpassungsarbeiten am Bodenbelag sowie Abdichtungen zwischen unseren Produkten und fremden Bau- sowie Gründungskörpern

(Fundamenten/Bodenplatten) sind nicht in unserem Leistungsumfang enthalten.

Der Anschluss des Fallrohres an die Grundleitung mittels Übergangsstück erfolgt bauseits.

Zur Montage müssen die Fundamente frei liegen und frei zugänglich sein.

1,000 Stk ..... ..

**1.6.70. Müll- und Fahrradport Fundamente**

Müll- und Fahrradport Fundamente

Fundamentarbeiten als Fertigteileistung inkl. aller erforderlicher Vor- und Nebenleistungen sowie gem. Herstellerangaben. Mit einzukalkulierenden Anpassungsarbeiten am Bodenbelag sowie Abdichtungen zwischen dem Müll- und Fahrradport und fremden Bau- sowie Gründungskörpern.

**Leistungsverzeichnis Kurz- und Langtext**

Projekt: 017269 Fehmarner Straße 17  
 LV: 05\_030 Innenhof

Ordnungszahl	Leistungsbeschreibung	Menge ME	Einheitspreis in EUR	Gesamtbetrag in EUR
--------------	-----------------------	----------	----------------------	---------------------

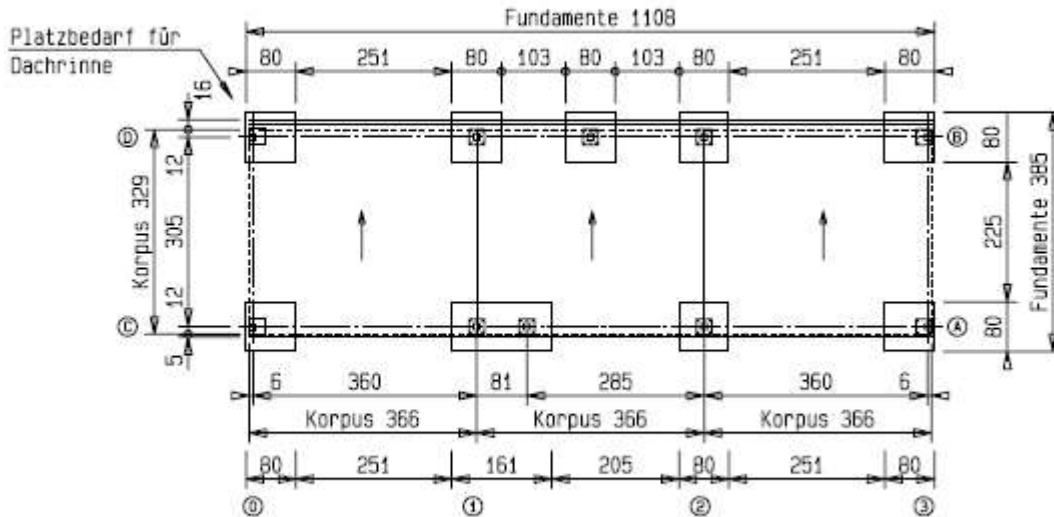

Hinweise z  
 -Mindestbe  
 -Mindestbe  
 -Stahlmatt  
 -Die Funda  
 führen un  
 -Alle Fund

1,000 psch .....

**1.6.80. \*\*\* Bedarfsposition ohne GB**  
**Müll- und Fahrradport Anschluss Fallrohr**  
 Müll- und Fahrradport Anschluss Fallrohr

Der Anschluss des Fallrohres an die Grundleitung  
 mittels Übergangsstück erfolgt bauseits.

1,000 Stk ..... Nur Einh.-Pr.

**1.6.90. Müllbehälter liefern und montieren**  
 Müllbehälter / Abfallbehälter  
 liefern und montieren inkl. aller erforderlicher  
 Vor- und Nebenleistungen.

Fa. Ziegler Abfallbehälter KINGSTON

**Leistungsverzeichnis Kurz- und Langtext**

Projekt: 017269 Fehmerner Straße 17  
 LV: 05\_030 Innenhof

Ordnungszahl	Leistungsbeschreibung	Menge ME	Einheitspreis in EUR	Gesamtbetrag in EUR
--------------	-----------------------	----------	-------------------------	------------------------



3,000 Stk ..... ..

**1.6.100. Kinderwagen-Rollatorbox**  
 Kinderwagen-Rollatorbox, liefern und montieren  
 inkl. allen Vor- und Nebenleistungen

Hersteller:  
 Siebau Raumsystem GmbH & Co. KG

Abmessungen (B x H x T/ 1000 x 13000 x 13000 mm)

Hinweis: Abweichende Abmessungen zur eigentlichen  
 Rollatorbox der firma Siebau.

**Leistungsverzeichnis Kurz- und Langtext**

Projekt: 017269 Fehmerner Straße 17  
 LV: 05\_030 Innenhof

Ordnungszahl	Leistungsbeschreibung	Menge ME	Einheitspreis in EUR	Gesamtbetrag in EUR
		2,000 Stk	.....	.....
<b>Summe 1.6.</b>	<b>Müll- und Fahrradport / Kinderw..</b>			.....

**Leistungsverzeichnis Kurz- und Langtext**

Projekt: 017269 Fehmerner Straße 17  
 LV: 05\_030 Innenhof

Ordnungszahl	Leistungsbeschreibung	Menge ME	Einheitspreis in EUR	Gesamtbetrag in EUR
<b>1.7.</b>	<b>Pflanzarbeiten</b>			
<b>1.7.10.</b>	<b>Sträucher bis 2,50 m schneiden</b> Sträucher bis 2,50 m Höhe fachgerecht schneiden, Grünschnitt aufladen und entsorgen	10,000 Stk	.....	.....
<b>1.7.20.</b>	<b>Sträucher bis 2,50 m roden</b> Sträucher bis 2,50 m Höhe roden, aufladen und entsorgen	20,000 Stk	.....	.....
<b>1.7.30.</b>	<b>Sträucher / Bodendecker roden</b> Sträucher / Bodendecker roden, aufladen und entsorgen, in Abstimmung mit AG	120,000 m2	.....	.....
<b>1.7.40.</b>	<b>Planum wiederherstellen</b> Planum wiederherstellen	120,000 m2	.....	.....
<b>1.7.50.</b>	<b>bauseits geliefertes Insektenhotel einbauen</b> bauseits geliefertes Insektenhotel fachgerecht einbauen inkl. aller Vor- und Nebenleistungen  Hersteller Gartenetage aus Wuppertal			



**Leistungsverzeichnis Kurz- und Langtext**

Projekt: 017269 Fehmerner Straße 17  
 LV: 05\_030 Innenhof

Ordnungszahl	Leistungsbeschreibung	Menge ME	Einheitspreis in EUR	Gesamtbetrag in EUR
--------------	-----------------------	----------	----------------------	---------------------



**Selbststehendes Insektenhotel XXL im Detail**

- Maße (B x H x T): ca. 76 x 178 x 17cm
- Maße Nistkasten (B x H x T): ca. 66 cm x 106 cm x 12 cm
- Länge Pfähle: ca. 95 cm
- Abstand Pfähle: ca. 70 cm
- Maße Bohrlöcher: ca. 6-8 mm
- Maße Löcher Bambus: ca. 4-8 mm
- Material: Holz
- Füllmaterial: Holzwolle, Bambus, Tannenzapfen, Vollholz Fichte Tanne, Stroh
- Gewicht: ca. 30 kg

<https://www.gartenetage.de>

1,000 Stk ..... ..

**1.7.60. Gehölzfläche pflegen**  
 Gehölzfläche pflegen und mit Rindenmulch abdecken

120,000 m2 ..... ..

**1.7.70. Mixbepflanzung Stauden Schatten/Halbschatten**  
 liefern und pflanzen inkl. Bodenverbesserung nachfolgender Mixbepflanzung

Stauden Lavendel

**Leistungsverzeichnis Kurz- und Langtext**

Projekt: 017269 Fehmarner Straße 17  
LV: 05\_030 Innenhof

---

Ordnungszahl	Leistungsbeschreibung	Menge ME	Einheitspreis in EUR	Gesamtbetrag in EUR
--------------	-----------------------	----------	-------------------------	------------------------

---



Janpanseege



Silbrig-graue Edelraute



Gewöhnlicher Frauenfarn



Blauschwingel

**Leistungsverzeichnis Kurz- und Langtext**

Projekt: 017269 Fehmarner Straße 17  
 LV: 05\_030 Innenhof

Ordnungszahl	Leistungsbeschreibung	Menge ME	Einheitspreis in EUR	Gesamtbetrag in EUR
--------------	-----------------------	----------	-------------------------	------------------------



Pfeifenputzergras



Dickmännchen



Kranzspiere



Elfenblumen



100,000 Stk ..... .....

**1.7.100. Johanneswedel**  
 Johanneswedel  
 liefern und pflanzen inkl. Bodenverbesserung

**Leistungsverzeichnis Kurz- und Langtext**

Projekt: 017269 Fehmarner Straße 17  
LV: 05\_030 Innenhof

---

Ordnungszahl	Leistungsbeschreibung	Menge ME	Einheitspreis in EUR	Gesamtbetrag in EUR
--------------	-----------------------	----------	-------------------------	------------------------

---



5,000 Stk ..... ..

**1.7.110. Geißbart**  
Geißbart

liefern und pflanzen inkl. Bodenverbesserung

**Leistungsverzeichnis Kurz- und Langtext**

Projekt: 017269 Fehmarner Straße 17  
 LV: 05\_030 Innenhof

Ordnungszahl	Leistungsbeschreibung	Menge ME	Einheitspreis in EUR	Gesamtbetrag in EUR
--------------	-----------------------	----------	-------------------------	------------------------



5,000 Stk ..... .....

**1.7.120. Eisenhut**  
 Eisenhut

liefern und pflanzen inkl. Bodenverbesserung

**Leistungsverzeichnis Kurz- und Langtext**

Projekt: 017269 Fehmarner Straße 17  
 LV: 05\_030 Innenhof

Ordnungszahl	Leistungsbeschreibung	Menge ME	Einheitspreis in EUR	Gesamtbetrag in EUR
--------------	-----------------------	----------	----------------------	---------------------



5,000 Stk ..... .....

**1.7.130. Rhododendron**  
 Rhododendron rot

liefern und pflanzen inkl. Bodenverbesserung  
 60-80 cm hoch



5,000 Stk ..... .....

**Leistungsverzeichnis Kurz- und Langtext**

Projekt: 017269 Fehmerner Straße 17  
 LV: 05\_030 Innenhof

Ordnungszahl	Leistungsbeschreibung	Menge ME	Einheitspreis in EUR	Gesamtbetrag in EUR
1.7.170.	<b>Fertigstellungspflege</b> Fertigstellungspflege für 1 Jahr ab Pflanzung Wässern (bei Trockenheit wöchentlich), Boden lockern, unerwünschten Auswuchs und Unrat beseitigen, Gehölzschnitt an den Sträuchern, Hecken, Solitärpflanzen, etc.			
		1,000 PSCH		.....
<b>Summe 1.7.</b>	<b>Pflanzarbeiten</b>			.....
<b>Summe 1.</b>	<b>Fehmerner Str. 17 ,13353 Berlin</b>			.....

## Leistungsverzeichnis Kurz- und Langtext

Projekt: 017269 Fehmarn Straße 17  
LV: 05\_030 Innenhof

Ordnungszahl	Leistungsbeschreibung	Menge ME	Einheitspreis in EUR	Gesamtbetrag in EUR
--------------	-----------------------	----------	-------------------------	------------------------

### Aufmass

Maßgebend für die Abrechnung ist das nach Fertigstellung aller Arbeiten  
mit Ihnen und unserer Bauleitung zu nehmende Aufmass. gemeinsam

### Leistung

Die Wohnungsgesellschaften behalten sich das Recht vor, einzelne Positionen aus dem Auftragsumfang herauszunehmen, ohne das hierfür Kosten geltend gemacht werden können oder eine Änderung der Einheitspreise anderer Positionen erfolgt.

Der Arbeitsumfang bestimmt sich ausschließlich nach dem Text unserer Bestellung und etwaig schriftlich erteilten Nachbestellungen.

Lieferungen und Leistungen, denen keine schriftliche Bestellung zu Grunde liegt, werden von uns nicht abgerechnet.

Für Änderungen aufgrund behördlicher Auflagen oder die von uns gewünscht werden, sind auf der Basis des Hauptangebotes entsprechende Ergänzungsangebote einzureichen.

Wesentliche Veränderungen im Leistungsumfang sind uns rechtzeitig durch ein schriftliches Nachtragsangebot zu melden. Dies gilt für zusätzliche, im Leistungsverzeichnis nicht enthaltene Arbeiten, aber auch bei Massenerhöhungen.

### Termin

Arbeitsbeginn: Nach Absprache mit der örtlichen Bauleitung  
Fertigstellung:

### Bedingungen zur Abfall - Entsorgung

Sämtliche im Rahmen seiner Auftragsabwicklung beim Auftraggeber (AG) anfallenden Abfälle gehen unmittelbar in das Eigentum des Auftragnehmers (AN) über. Der AN ist verpflichtet, Abfälle ordnungsgemäß und vollständig als Abfallerzeuger zu entsorgen. Zu diesem Zweck hat der AN die gültigen Gesetze, Verordnungen und sonstigen öffentlich-rechtlichen Vorschriften - insbesondere das Kreislaufwirtschaftsgesetz (KrWG) und die Nachweisverordnung (NachwV) - einzuhalten.

Mit Übergang der Abfälle in das Eigentum des AN gehen Verkehrssicherungspflicht und öffentlich-rechtliche Verantwortung vollumfänglich auf diesen über.

Der AG behält sich vor zu prüfen, ob der AN seinen Pflichten nachgekommen ist. In diesem Zusammenhang ist der AN verpflichtet, dem AG Einsichtnahme in die vom AN nach öffentlich-rechtlichen Vorschriften zu führenden Abfallregister und (Sammel-) Entsorgungsnachweise bzw. Wiegekarten der angefahrenen Abfallentsorgungsanlagen zu gewähren. Auf Verlangen des AG ist der AN ferner verpflichtet, entsprechende Nachweise in einer zur Vorlage gegenüber Behörden geeigneter Form für den AG kostenfrei zur Verfügung



## Leistungsverzeichnis Kurz- und Langtext

Projekt: 017269 Fehmerner Straße 17  
LV: 05\_030 Innenhof

---

Ordnungszahl	Leistungsbeschreibung	Menge ME	Einheitspreis in EUR	Gesamtbetrag in EUR
--------------	-----------------------	----------	-------------------------	------------------------

---

zu stellen.

Der AN hat zur Abdeckung aller - sowohl seiner als auch die des AG - sich aus der Abfallbeseitigung ergebenden Haftungsrisiken unter Einschluss des Gewässerschäden-Haftungsrisikos auf seine Kosten eine Haftpflichtversicherung in ausreichender Höhe für Personen-, Sach- und Vermögensschäden abzuschließen und dem AG den Abschluss auf Verlangen nachzuweisen. Diese Regelung lässt die Haftung des AN unberührt.

### Bedingungen

Für die Ausführung dieses Auftrages gelten unsere beiliegenden  
"Zusätzlichen Vertragsbedingungen, Stand Januar 2022"

### Ausführungszeit

Der Bieter ist in der Lage, die Arbeiten in ..... Arbeitstagen fertigzustellen.

**Vor Angebotsabgabe ist zwingend eine  
Ortsbesichtigung durchzuführen.**

**Leistungsverzeichnis Kurz- und Langtext  
Zusammenstellung**

**Projekt:** 017269                      **Fehmarner Straße 17**  
**LV:** 05\_030                            **Innenhof**

<b>Ordnungszahl</b>	<b>Leistungsbeschreibung</b>	<b>Betrag in EUR</b>
<b>1.</b>	<b>Fehmarner Str. 17 ,13353 Berlin</b>	
1.1.	Fehmarner Str. 17 ,13353 Berlin	.....
1.2.	Gehwege Erneuern	.....
1.3.	Fahrradplatz herstellen	.....
1.4.	Sitzplatz herstellen	
1.5.	Zaunarbeiten	.....
1.6.	Müll- und Fahrradport / Kinderwagen-Rollatorbox	.....
1.7.	Pflanzarbeiten	.....
	<hr/>	
<b>Summe 1.</b>	<b>Fehmarner Str. 17 ,13353 Berlin</b>	.....

**Leistungsverzeichnis Kurz- und Langtext  
 Zusammenstellung**

**Projekt:** 017269                      **Fehmarner Straße 17**  
**LV:** 05\_030                            **Innenhof**

	Ordnungszahl Leistungsbeschreibung	Betrag in EUR
<b>LV</b>	<b>05_030</b>	
1.	Fehmarner Str. 17 ,13353 Berlin	.....
	<b>Summe LV                      05_030 Innenhof</b>	.....
	Zuzüglich der gesetzlichen Mehrwertsteuer aus	..... EUR
	in Höhe von 19,00 %	..... EUR
		<b>..... EUR</b>

Das LV besteht aus den Seiten 1 bis 35