

Leistungsverzeichnis Kurz- und Langtext
Inhaltsverzeichnis

Projekt: 017659 **Reginhardstr. 30, 32/Ritterlandweg 16**
LV: 02_271 **ISO-Fenster**

Titel	Bezeichnung	Seite
1.	Fenstererneuerung Reginhardtstr. 30-32 Ritterstr 16.....	10
1.1.	Baustelleneinrichtung.....	10
1.2.	Balkontüren/ Balkontürelemente.....	12
1.3.	Fenster (Wohnungen).....	19
1.4.	Fenster (Treppenhäuser).....	23
1.5.	Diverses.....	24
	Zusammenstellung.....	26

Leistungsverzeichnis Kurz- und Langtext

Projektdaten

Projekt: 017659 Reginhardstr. 30, 32/Ritterlandweg 16
PLZ/Ort:
Straße:

Vergabedaten

Art der Ausschreibung:

Ausführungstermine

Auftraggeberdaten

Auftraggeber:
Straße:
PLZ/Ort:

Leistungsverzeichnis: 02_271 ISO-Fenster

Angebotssumme: EUR

zuzüglich 19,00% Mehrwertsteuer: EUR

Angebotssumme brutto: EUR

Leistungsverzeichnis Kurz- und Langtext

Projekt: 017659 Reginhardtstr. 30, 32/Ritterlandweg 16
LV: 02_271 ISO-Fenster



**BAUVORHABEN: Reginhardtstr. 30-32 Ritterstr 16,
13409 Berlin**

GEWERK: Kunststofffenster

Angaben zum Bauwerk

Mehrfamilienhaus, Baujahr 1910 und 1977
4 Geschosser (EG-3. OG) 2 x, 3 Geschosser (EG -2. OG),
Remise 2 Geschosse

Ausführungsort:

Wohnungen (22 Stk.) und Treppenhäuser (3. Stk.)

Die Baustelleneinrichtung erfolgt straßenseitig, es kann seitens des Auftragnehmers bei Bedarf ein Lastenaufzug an das Gerüst gestellt werden.

Weitere Gewerke die bei der Gesamtmodernisierung tätig sind:

Gerüstbau
Maler-Maurer (WDVS)
Dachdecker (Dachdämmung)
Lüftungsbauer
Elektro
GaLaBau

Eine Zwischenlagerung für Material kann mit der Bauleitung vereinbart werden.

Vor Angebotsabgabe ist zwingend eine Ortsbesichtigung durchzuführen.

Ausführungszeitraum:

Ab Mai 2022 bis Juli 2022, in Absprache mit der Bauleitung sowie anderen Gewerken wie Maler / Maurer (WDVS)

Leistungsverzeichnis Kurz- und Langtext

Projekt: 017659 Reginhardstr. 30, 32/Ritterlandweg 16
LV: 02_271 ISO-Fenster

A) ALLGEMEINE VORBEMERKUNGEN FÜR LEISTUNGSVERZEICHNISSE Stand 01.05.2010

=====

A1) ALLGEMEINES

Diesem Leistungsverzeichnis liegen die "Zusätzliche Vertragsbedingungen für die Ausführung von Bauleistungen (Z-VOB/B)" der Immeo=Wohnen in der bei Vertragsabschluß gültigen Fassung zugrunde.

Für nach diesem Leistungsverzeichnis auszuführende Leistungen gelten, ergänzend zur den jeweiligen Leistungsbeschreibungen der einzelnen Positionen, bei evtl. Widersprüchen in nachfolgend genannter Reihenfolge, folgende Bedingungen:

1. diese "allgemeine Vorbemerkungen für Leistungsverzeichnisse" (A)
2. die sich anschließenden "allgemeine technische Vorbemerkungen" (B)
3. die sich anschließenden "besondere technische Vorbemerkungen" (für dieses Gewerk) (C)
4. die "Zusätzliche Vertragsbedingungen für die Ausführung von Bauleistungen Z-VOB/B"
5. Baustellenordnung der Immeo=Wohnen in der jeweils gültigen Fassung

Mit Abgabe seines Angebotes bzw. Annahme des Vertrages erklärt der AN, dass von ihm sämtliche gesetzlichen, behördlichen und berufenossenschaftlichen Auflagen erfüllt werden, die zur Ausführung der im LV beschriebenen Leistungen erforderlich sind.

Es dürfen nur solche Materialien verwendet werden, über die der AN das uneingeschränkte Eigentumsrecht besitzt und die vollkommen frei von Rechten Dritter sind.

Für die Ausführung der Arbeiten ist Fachpersonal in ausreichender Zahl einzusetzen.

Hierbei ist darauf zu achten, dass für die Ausführung sämtlicher Arbeiten unsere Baustellenordnung in der jeweils gültigen Fassung zu beachten ist, die dem ausführenden Fachpersonal in geeigneter Form zur Kenntnis zu geben ist.

A2) KUNDENDIENST

Die Arbeiten werden in, an oder in der Nähe bewohnter Häusern ausgeführt.

Der Auftraggeber (AG) erwartet vom AN tatkräftige Unterstützung bei den Bemühungen, berechtigten Mieterwünschen zu entsprechen. Dazu gehören insbesondere folgende Verpflichtungen:

- 1) Alle Handwerker/Mitarbeiter des AN haben die Verpflichtung, Kunden des AG (Mieter) höflich und hilfsbereit zu begegnen. In Gesprächen mit den Mietern ist das Bemühen von Immeo=Wohnen um einen verbesserten Kundendienst herauszustellen.
- 2) Die Mieter betroffener Häuser sind rechtzeitig vor Durchführung der Reparaturarbeiten zu verständigen, ggf. durch Aushang im Treppenhaus oder auch individuelle Terminvereinbarung mit dem einzelnen Mieter.
- 3) Bei Arbeiten in Wohnungen sind Möbel und sonstiges Mietereigentum, Bodenflächen und angrenzende Bauteile etc. im Bereich der auszuführenden Arbeiten durch Folie, evtl. Schaltafeln oder Ähnliches zu schützen.

Leistungsverzeichnis Kurz- und Langtext

Projekt: 017659 Reginhardstr. 30, 32/Ritterlandweg 16
LV: 02_271 ISO-Fenster

A3) PREISE

In den Einheitspreisen sind sämtliche Kosten, wie Lohn-, Material- und Nebenkosten enthalten, insbesondere auch:

- 1) Koordination / Terminabsprache(n) mit dem(den) Mieter(n) / Kundenbetreuer(n) / Bauleiter(n)
- 2) sämtliche Fahrt- und Transportkosten,
- 3) sämtliche tariflichen Zulagen wie z.B. Schmutz- und Staubzulagen, Zulagen für ekelerregende Arbeiten etc.,
- 4) Befestigungsmittel aller Art; Hilfsstoffe wie Nägel, Bindedraht und Kleinmaterial sowie alle Baustoffe, die zur kompletten Erstellung der Leistung erforderlich sind,
- 5) die Abdeckung von Einrichtungsgegenständen zum Schutz vor Beschädigung und Verschmutzung (bei Arbeiten in Wohnungen)
- 6) das, ggf. tägliche, Säubern der Arbeitsstelle
- 7) der Ausbau und Abtransport sowie die ordnungsgemäße Entsorgung, einschließlich Kippgebühren, sämtlichen Bauschutts und aller alter, schadhafter Teile. Teile, für die sich der AG eine generelle oder einzelfallbezogene Prüfung vorbehalten hat, sind bis zu diesem Zeitpunkt, längstens jedoch für die Dauer von 10 Wochen, vom AN vorzuhalten und dürfen erst danach entsorgt werden.
- 8) Alle weiteren Nebenleistungen, die zur Erfüllung der in den Leistungspositionen beschriebenen Hauptleistungen, unter Beachtung aller einschlägigen Vorschriften, erforderlich sind, im LV aber nicht gesondert aufgeführt sind.

Erforderliche Leistungen, die in den nachfolgenden Leistungspositionen nicht enthalten sind, sind der Abteilung Einkauf des AG, möglichst vor Ausführung, in Form eines Nachtragsangebotes zur Genehmigung aufzugeben. Die Preise für derartige Zusatzleistungen sind auf der Kalkulationsbasis der Einheitspreise dieses LV's zu kalkulieren und die Positionen sind so ausreichend und umfassend zu beschreiben, dass sowohl eine sachlich-fachliche als auch eine kalkulatorische Nachprüfung durch den AG gewährleistet ist, hierzu gehört insbesondere die Angabe der verfahrenen Stunden.

A4) SONSTIGES

Die in diesen Bedingungen festgelegten Pflichten hat der AN jedem Dritten aufzuerlegen, dessen er sich zur Erfüllung dieser Pflichten bedient.

B) ALLGEMEINE TECHNISCHE VORBEMERKUNGEN

=====

B1) ALLGEMEINES

Für Lieferung und Ausführung gelten neben dem Leistungsverzeichnis:

1. die neuesten DIN-Vorschriften, VDE- und VDI-Richtlinien
2. die Vorschriften der zuständigen Behörden (z.B. Bauaufsicht, Gewerbeaufsicht, Brandverhütung, TÜV, Berufsgenossenschaften und Versorgungsbetriebe,

Leistungsverzeichnis Kurz- und Langtext

Projekt: 017659 Reginhardstr. 30, 32/Ritterlandweg 16
LV: 02_271 ISO-Fenster

3. die Bestimmungen der Gerüstbauordnung
4. die Festlegungen des jeweiligen Werkstoffherstellers. Die Werkstoffe müssen den geforderten Bedingungen der Leistungsbeschreibung entsprechen.

B2) FACHSPEZIFISCHE NACHWEISE

Fachspezifische Nachweise, z.B. für den Umgang mit Asbest, PAK, und dergleichen, sind auf Anforderung des (AG) jederzeit und umgehend zu erbringen

Bei wesentlichen Änderungen z.B. Ausscheiden eines befähigten Mitarbeiters oder Auslaufen eines befristeten Nachweises (z.B. Schweißnachweis) ist der AN verpflichtet dies unverzüglich beim (AG) schriftlich anzuzeigen. Ebenso sind die jeweils gültigen Unfallverhütungsvorschriften zu beachten und unbedingt einzuhalten.

B3) GEBÄUDESCHÄDEN

Falls dem AN bei der Durchführung von Reparaturarbeiten weitere Gebäudeschäden bekannt werden (auch an anderen Gewerken), so hat er dem zuständigen Bauleiter des AG hierüber umgehend zu unterrichten.

B4) LAGER- UND ABSTELLFLÄCHEN

Die Errichtung von Lager- und Arbeitsplätzen ist mit der jeweiligen Bauleitung vorher abzustimmen.

Baustoffe und Bauteile dürfen nicht in den Treppenhäusern und/oder auf anderen Verkehrsflächen gelagert werden.

Bauschutt darf grundsätzlich nicht im Gebäude gelagert werden.

B5) BEDINGUNGEN FÜR DIE ENTSORGUNG VON ABFÄLLEN

Der AN ist verpflichtet, die beim AG anfallenden Abfälle ordnungsgemäß und sofort zu entsorgen. Zu diesem Zweck hat er die einschlägigen Gesetze, Verordnungen und sonstigen öffentlich-rechtlichen Vorschriften — z.B. das Kreislaufwirtschafts- und Abfallgesetz - einzuhalten. Eine Zwischenlagerung von Abfällen ist nicht gestattet.

Sollten die für den Transport und die Entsorgung erforderliche Genehmigungen erlöschen, ist dies dem AG unverzüglich schriftlich mitzuteilen. Mit Übernahme der Abfälle durch den AN gehen Eigentum, Gefahr, Verkehrssicherungspflicht und öffentlich-rechtliche Verantwortung auf diesen über.

Der AG behält sich vor zu prüfen, ob der AN seinen Pflichten nachgekommen ist. Hierzu kann der AG Einsicht nehmen in die vom AN nach öffentlich-rechtlichen Vorschriften zu führenden Nachweisbücher und in den Genehmigungsbescheid der angefahrenen Abfallentsorgungsanlage, dessen Vorlage der AN zu bewirken hat.

Der AN hat zur Abdeckung aller - sowohl seiner als auch die des AG sich aus der Abfallbeseitigung ergebenden Haftungsrisiken unter Einschluß des Gewässerschäden-Haftungsrisikos auf seine Kosten eine Haftpflichtversicherung in ausreichender Höhe für Personen-, Sach- und Vermögensschäden abzuschließen und dem AG den Abschluß auf Verlangen nachzuweisen. Diese Regelung läßt die Haftung des AN unberührt.

B5) BEDINGUNGEN FÜR BAUSTOFFE UND EINBAUTEILE

Leistungsverzeichnis Kurz- und Langtext

Projekt: 017659 Reginhardstr. 30, 32/Ritterlandweg 16
LV: 02_271 ISO-Fenster

Sämtliche Baustoffe und Einbauteile müssen hinsichtlich ihrer Art und ihrer Verarbeitung den bei Ausführung aktuellen DIN-Vorschriften und sonstigen anerkannten bautechnischen Richtlinien entsprechen. In der Regel sind gütegeschützte Baustoffe und Einbauteile zu verwenden. Der Auftraggeber kann einen Gütenachweis für diese Materialien verlangen. Wenn nicht gütegeschützte Baustoffe oder Einbauteile angeboten oder eingebaut werden, hat der Auftragnehmer auf seine Kosten den Gütenachweis zu erbringen. Der Auftraggeber ist berechtigt, die Verwendung nicht normengerechter oder ungeeignet erscheinender Materialien abzulehnen. Der Auftraggeber ist in begründeten Fällen berechtigt, Materialproben zu entnehmen und prüfen zu lassen.

Die nachfolgenden Positionen beinhalten alle erforderlichen Vor- und Nebenarbeiten auch wenn diese nicht gesondert erwähnt sind.

Leistungsverzeichnis Kurz- und Langtext

Projekt: 017659 Reginhardstr. 30, 32/Ritterlandweg 16
LV: 02_271 ISO-Fenster

Ordnungszahl	Leistungsbeschreibung	Menge ME	Einheitspreis in EUR	Gesamtbetrag in EUR
--------------	-----------------------	----------	-------------------------	------------------------

ZUSÄTZLICHE TECHNISCHE VORSCHRIFTEN (ZTV)

Die Arbeiten werden an bewohnten Häusern ausgeführt, das bedingt mehrere Teilabschnitte der Ausführung, z.B. Fertigstellung hausweise.

Sämtl. Arbeiten, mit Ausnahme der Beiputzarbeiten, in einer bewohnten Wohnung müssen längstens an 1 Tag erledigt werden.

Bodenflächen und angrenzende Bauteile im Bereich der auszuführenden Arbeiten sind durch Folien, evtl. Schaltafeln o.ä. zu schützen.

Für Angebot, Lieferung, Ausführung und Abrechnung gelten neben dem Leistungsverzeichnis: die neuesten DIN-Normen, VDE- und VDI-Richtlinien die Vorschriften der zuständigen Behörden (z.B. Bauaufsicht, Gewerbeaufsicht, Brandverhütung, TÜV), Berufsgenossenschaften und Versorgungsbetriebe die Bestimmungen der Gerüstbauordnung

Baustoffe und Bauteile dürfen nicht in Treppenhäusern und auf Verkehrsflächen gelagert werden.

In den Einheitspreisen sind enthalten:

Die Schuttabfuhr einschl. Entsorgungsgebühren in allen Positionen.
Die rechtzeitige Benachrichtigung der Wohnungsinhaber über den beabsichtigten Beginn der Arbeiten.

Sämtliche Lieferungen und Leistungen, die zur sachgemäßen Herstellung der Arbeiten erforderlich sind, wie z.B. Fahrt- u. Transportkosten, Standgebühren u. dergl. erforderliche Gerüste bis zu einer Höhe der Arbeitsbühne von 2,00 m über Flur und Schutzgerüste gemäß den Unfallverhütungs-Vorschriften, soweit kein Arbeitsgerüst bauseits gestellt wird

Das tägliche Säubern der Arbeitsstelle bei Arbeits-schluß. Bauschutt darf grundsätzlich nicht im Gebäude gelagert werden
Das Schützen der Bodenflächen und angrenzenden Bauteile

Systembeschreibung Kunststofffenster:
Isolierglaselement in Kunststoff, Entwässerung nach vorn mit ggf. erforderlichen statischen Profilen neu herstellen und liefern. Das vorhandene Element

Leistungsverzeichnis Kurz- und Langtext

Projekt: 017659 Reginhardstr. 30, 32/Ritterlandweg 16
LV: 02_271 ISO-Fenster

Ordnungszahl	Leistungsbeschreibung	Menge ME	Einheitspreis in EUR	Gesamtbetrag in EUR
--------------	-----------------------	----------	-------------------------	------------------------

Vorsichtig ausbauen und fachgerecht entsorgen. Das neue Element nach RAL-Richtlinie einbauen. (d.h. Element Verklotzen, mit speziellen Krallen, Ankerplatten oder Dübeln nach Vorschriften befestigen, mit einem angepassten dampfdiffusionsoffenen Dichtungsband für den Aussenbereich einbringen, mit Stopfwole oder Schaum, einem rundem Hintergrundmaterial und Versiegelung oder mit einem Alu- oder Varioband als Dampfsperre den Innenbereich abdichten, ohne anfallender Maurer- und Malerarbeiten. Die Abdekarbeiten und Besenreinigung, nach erfolgter Erneuerung, für den direkten Arbeitsort sind in den Preisen enthalten.
Detail Standartausführung Kunststoff: Element hier: 7
Kammer-Profil, RAL geprüftes Element, Beschlag: Markenfabrikat, Einhand-DK, verdeckt liegend mit bandseitiger Aushebelsicherung, mit 2Stück Sicherheitsschließblechen, Flügelheber und Fehlbedienungssperre; Einstiegssicherung in Kippstellung; Scherenlagenbolzen gesichert, Farbe: innen anthrazit / außen anthrazit; Bautiefe 80mm, Flügel: Flügel flachversetzt; Dichtung: Anschlagsdichtung sw / grau (bei weissen Profilen) Flügel und Blendrahmen; Glas: Wärmeschutzglas-3-fach ,einem Ug Wert 0,6; Verleistung: Flach-/ Kammersystem inkl. Rahmenverbreiterungsprofil bis 40 mm

Alle Fenster sind standardmäßig und ohne Aufpreis mit vorgerüsteter Sicherheit in allen Eckumlenkungen sowie Mittelverriegelung mit Pilzzapfen und einer Niveauschaltsperr zur Vermeidung von Fehlbedienungen auszustatten

In jedem Fenster-Teil-Element sind Fensterfalzlüfter Regel-Air PLUS / FFL (mind. 1 Stk. paarweise) o. glw. Systeme zu berücksichtigen. Entsprechend kann die Anzahl aufgrund der Größe und Auteilung je Fensteranlage abweichen.

Balkon- und / oder Terrassentüren erhalten Rollschnäpper und Zuziehgriff.
Blendrahmenswellen erhalten einen Alu-Trittschutz.
Fenster im Erdgeschoß (RC 2).
Sämtl. Fenster und Türen im Erdgeschoß erhalten einen einbruchhemmenden Beschlag, o. gleichw. , mit Fehlbedienungssperre.
Sämtl. Fenster und Türen unabhängig des Geschosses erhalten eine unter die Formolive geschraubte Hebelsperre (statt abschließbarer Formolive)

Wärmeschutz-Isolierverglasung (Schallschutzverglas für 40 dB), bestehend aus Floatglas entsprechenden Scheibenzwischenraum, bzw. in den erforderlichen Glasstärken, einschl. der erforderlichen Dichtungen für Trockenverglasung, fertig verglast. Diese Ver-

Leistungsverzeichnis Kurz- und Langtext

Projekt: 017659 Reginhardtstr. 30, 32/Ritterlandweg 16
 LV: 02_271 ISO-Fenster

Ordnungszahl	Leistungsbeschreibung	Menge ME	Einheitspreis in EUR	Gesamtbetrag in EUR
--------------	-----------------------	----------	----------------------	---------------------

glasung ist innenseitig neutral beschichtet und hat einen Wärmedurchgangskoeffizient UG von 0,6 W/m²K.

Um eine Bundesförderung für effiziente Gebäude (BEG) zu erhalten, ist der **UW-Wert** von **max. 0,95 W/m²K** nachweislich einzuhalten!

Im Fensterpreis müssen folgende Nebenleistungen enthalten sein:

- 1 Aufmaß (die im Angebot angegebenen Maße verstehen sich als Ca-Maße) vor Ort, bei Neubau/Sanierung nur mit Meterriß
- Demontage, Transport und Entsorgung der alten (Holz)Fenster sowie Fensterbänke
- Für evtl. Demontage und Entsorgung von asbesthaltigen Stoffen wird ein Mehrpreis je nach Aufwand berechnet.
- äußere Abdichtung, schlagregendicht mit vorkomprimiertem Dichtband entsprechender Stärke und Folie
- Ausschäumen der Bauanschlußfuge mit PU-Schaum
- Fensterbankanschlußprofil
- Schichtstoff Innenfensterbänke, in Standardfarben des Herstellers Spela weiß oder Marmor bianco, andere Farben auf Antrag, Ausladung 20 cm, fertig montiert
- Innenabdichtung dampfdicht mit überputzbarer Fensterfolie oder Dichtband
- Innenbeleistung mit PVC-Material bis 60 mm Breite
- Innenversiegelung (Schönheitsfuge)
- Justieren der Fenster

Es ist dringend darauf zu achten, das der Einbau der neuen Kunststofffenster mit einer **größtmöglichen Fensterfläche** zu erfolgen hat.

Durch das anbringen des WDVS (ca. 3cm Leibung) darf die Fensterfläche später max. kleiner 10% als vorh. sein.

1. Fenstererneuerung Reginhardtstr. 30-32 Ritterstr 16

1.1. Baustelleneinrichtung

1.1.5. Pauschale für Baustelleneinrichtung

Baustelleneinrichtung:
 Pauschale für Baustelleneinrichtung, Vorhaltung von Maschinen und Geräten - soweit nicht gesondert angeboten -, notwendige Absperrmaßnahmen, Abdeckungsarbeiten usw. zur Durchführung der nachfolgend beschriebenen Arbeiten.

1,000 psl

Leistungsverzeichnis Kurz- und Langtext

Projekt: 017659 Reginhardstr. 30, 32/Ritterlandweg 16
 LV: 02_271 ISO-Fenster

Ordnungszahl	Leistungsbeschreibung	Menge	ME	Einheitspreis in EUR	Gesamtbetrag in EUR
1.1.6.	<p>*** Bedarfsposition ohne GB</p> <p>Miettoilette</p> <p>Miettoilette: Stellung und Vorhaltung einer Miettoilette, einschl. regelmäßiger Wartung und Entsorgung.</p> <p>Bauseitige Miettoilette Bauhaupt</p>	8,000	Woch	Nur Einh.-Pr.
Summe 1.1.	Baustelleneinrichtung			

Leistungsverzeichnis Kurz- und Langtext

Projekt: 017659 Reginhardstr. 30, 32/Ritterlandweg 16
 LV: 02_271 ISO-Fenster

Ordnungszahl	Leistungsbeschreibung	Menge ME	Einheitspreis in EUR	Gesamtbetrag in EUR
--------------	-----------------------	----------	----------------------	---------------------

1.2. Balkontüren/ Balkontürelemente

1.2.10. 2-flg. Element / 1-flg. Balkontür, Maß: 3400 x 2250

2-flg. Element (zweiflügelig, Drehkipp, Stulp)/ 1-flg. Balkontür (Drehkipp)
 2-fach Schallschutzglas 40 dB
 UW-Wert gerundet:0,9 W/m²k
 Widerstandskl.: B2/4A/2
 RAK QX RH mit KS-Panzer Gurtbedienung
 Maß: 3400 x 2250 (ME16)

o. glw.

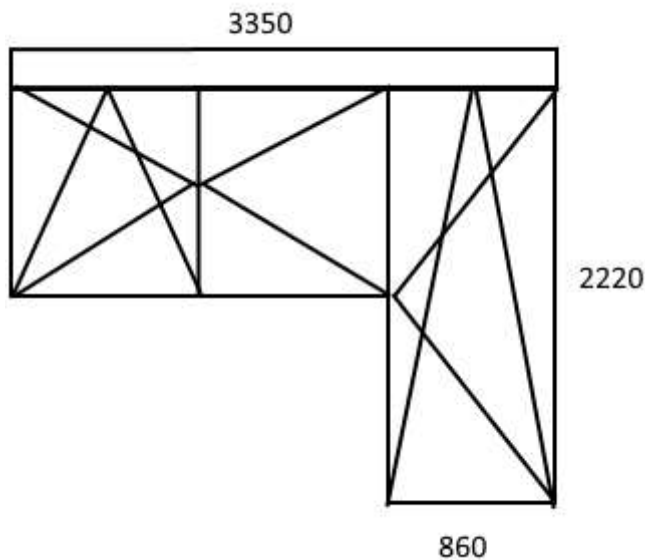

1,000 Stk

1.2.20. 1-tlg. Element / 1-flg. Balkontür, Maß: 3400 x 2250

1-tlg. Element (Festverglasung) / 1-flg. Balkontür (Drehkipp)
 2-fach Schallschutzglas 40 dB
 RAK QX RH mit KS-Panzer Gurtbedienung
 UW-Wert gerundet:0,9 W/m²k
 Widerstandskl.: B2/4A/2
 Maß: 3400 x 2250 (ME17)

o. glw.

Leistungsverzeichnis Kurz- und Langtext

Projekt: 017659 Reginhardstr. 30, 32/Ritterlandweg 16
 LV: 02_271 ISO-Fenster

Ordnungszahl	Leistungsbeschreibung	Menge ME	Einheitspreis in EUR	Gesamtbetrag in EUR
--------------	-----------------------	----------	----------------------	---------------------

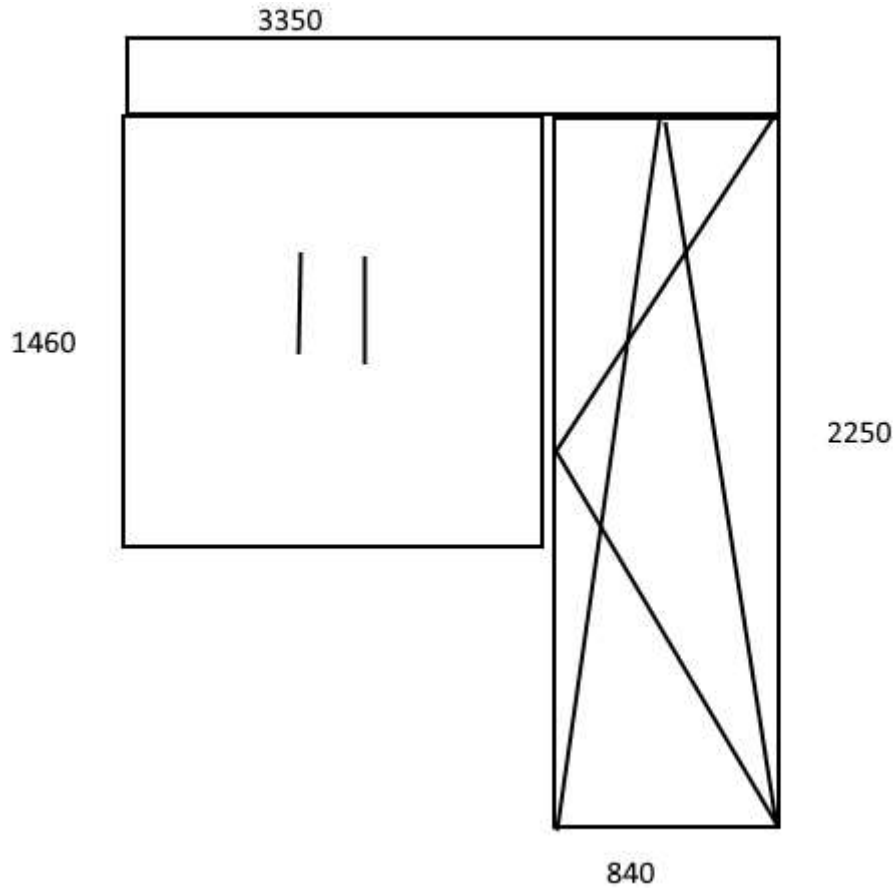

1,000 Stk

1.2.30. 2-flg. Element / 1-flg. Balkontür, Maß: 3400 x 2251

2-flg. Element (zweiflügelig, Drehkipp, Stulp)/ 1-flg. Balkontür (Drehkipp)

2-fach Schallschutzglas 40 dB

UW-Wert gerundet: 0,9 W/m²k

Widerstandskl.: B2/4A/2

Maß: 3400 x 2251 (ME18-23)

o. glw.

Leistungsverzeichnis Kurz- und Langtext

Projekt: 017659 Reginhardstr. 30, 32/Ritterlandweg 16
 LV: 02_271 ISO-Fenster

Ordnungszahl	Leistungsbeschreibung	Menge ME	Einheitspreis in EUR	Gesamtbetrag in EUR
--------------	-----------------------	----------	----------------------	---------------------

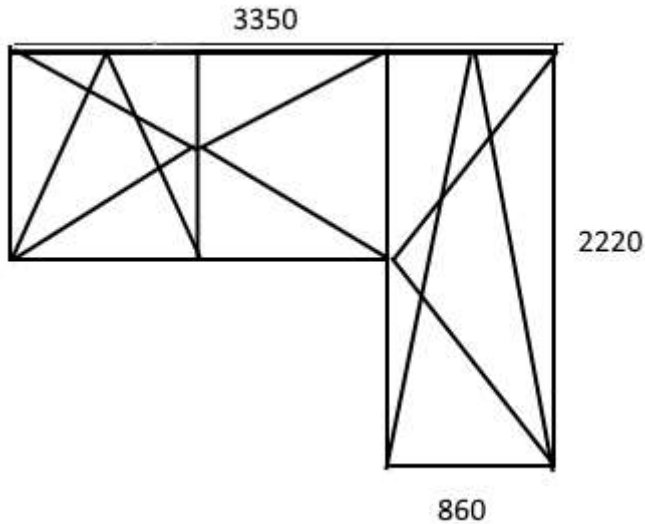

6,000 Stk

1.2.40. 1-tlg. Element / 1-flg. Balkontür, Maß: 3400 x 2250

1-tlg. Element (Festverglasung) / 1-flg. Balkontür (Drehkip)
 2-fach Schallschutzglas 40 dB
 RAK QX RH mit KS-Panzer Gurtbedienung
 UW-Wert gerundet: 0,9 W/m²k
 Widerstandskl.: B2/4A/2
 Maß: 3400 x 2250 (ME25)
 o. glw.

Leistungsverzeichnis Kurz- und Langtext

Projekt: 017659 Reginhardstr. 30, 32/Ritterlandweg 16
 LV: 02_271 ISO-Fenster

Ordnungszahl	Leistungsbeschreibung	Menge ME	Einheitspreis in EUR	Gesamtbetrag in EUR
--------------	-----------------------	----------	----------------------	---------------------

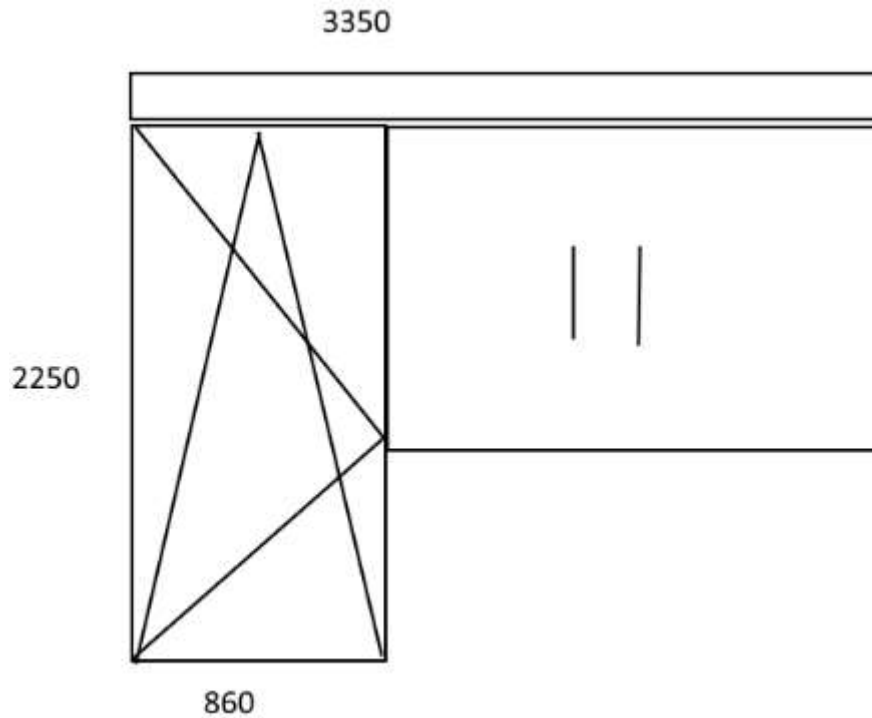

1,000 Stk

1.2.50. 2-flg. Element / 1-flg. Balkontür, Maß: 3300 x 2100

2-flg. Element (zweiflügelig, Drehkipp, Stulp)/ 1-flg. Balkontür (Drehkipp)
 2-fach Schallschutzglas 40 dB
 RAK QX RH mit KS-Panzer Gurtbedienung
 UW-Wert gerundet: 0,9 W/m²k
 Widerstandskl.: B2/4A/2
 Maß: 3300 x 2100 (ME01)

o. glw.

Leistungsverzeichnis Kurz- und Langtext

Projekt: 017659 Reginhardstr. 30, 32/Ritterlandweg 16
 LV: 02_271 ISO-Fenster

Ordnungszahl	Leistungsbeschreibung	Menge ME	Einheitspreis in EUR	Gesamtbetrag in EUR
--------------	-----------------------	----------	----------------------	---------------------

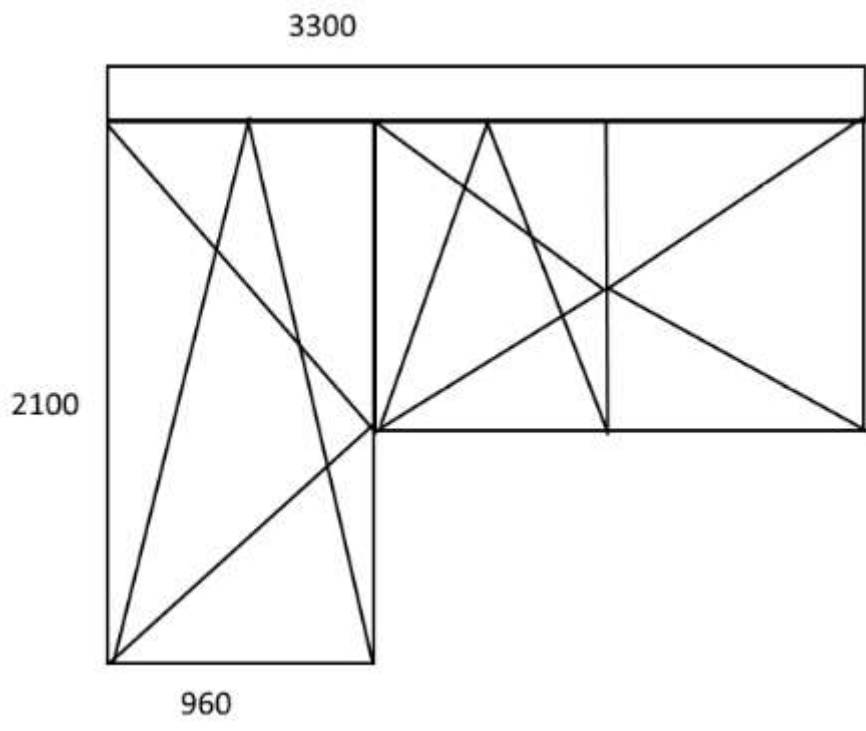

1,000 Stk

1.2.60. 1-flg. Balkontür, Maß: 1100 x 2100

1-flg. Balkontür (Drehkipp)
 2-fach Schallschutzglas 40 dB
 QX MAXI /RF-Schienen KS
 UW-Wert gerundet:0,9 W/m²k
 Widerstandskl.: B2/4A/2
 Maß: 1100 x 2100 (ME 02, 03)

o. glw.

2,000 Stk

1.2.70. 1-flg. Balkontür, Maß: 900 x 2250

1-flg. Balkontür (Drehkipp)
 2-fach Schallschutzglas 40 dB
 QX MAXI /RF-Schienen KS
 UW-Wert gerundet:0,9 W/m²k
 Widerstandskl.: B2/4A/2
 Maß: 900 x 2250 (ME 24)

Leistungsverzeichnis Kurz- und Langtext

Projekt: 017659 **Reginhardstr. 30, 32/Ritterlandweg 16**
LV: 02_271 **ISO-Fenster**

Ordnungszahl	Leistungsbeschreibung	Menge ME	Einheitspreis in EUR	Gesamtbetrag in EUR
--------------	-----------------------	----------	-------------------------	------------------------

o. glw.

1,000 Stk

1.2.80. 1-flg. Balkontür, Maß: 1100 x 2250

1-flg. Balkontür (Drehklapp)
 2-fach Schallschutzglas 40 dB
 UW-Wert gerundet: 0,9 W/m²k
 Widerstandskl.: B2/4A/2
 Maß: 1100 x 2250 (ME03-06)

o. glw.

4,000 Stk

1.2.90. 1-flg. Balkontür, Maß: 900 x 2250

1-flg. Balkontür (Drehklapp)
 2-fach Schallschutzglas 40 dB
 UW-Wert gerundet: 0,9 W/m²k
 Widerstandskl.: B2/4A/2
 Maß: 900 x 2250 (ME 26, 28, 30)

o. glw.

3,000 Stk

1.2.100. 1-tlg. Element / 1-flg. Balkontür, Maß: 3400 x 2250

1-tlg. Element (Festverglasung) / 1-flg. Balkontür (Drehklapp)
 2-fach Schallschutzglas 40 dB
 UW-Wert gerundet: 0,9 W/m²k
 Widerstandskl.: B2/4A/2
 Maß: 3400 x 2250 (ME27, 29, 31)

o. glw.

Leistungsverzeichnis Kurz- und Langtext

Projekt: 017659 Reginhardstr. 30, 32/Ritterlandweg 16
 LV: 02_271 ISO-Fenster

Ordnungszahl	Leistungsbeschreibung	Menge ME	Einheitspreis in EUR	Gesamtbetrag in EUR
--------------	-----------------------	----------	-------------------------	------------------------

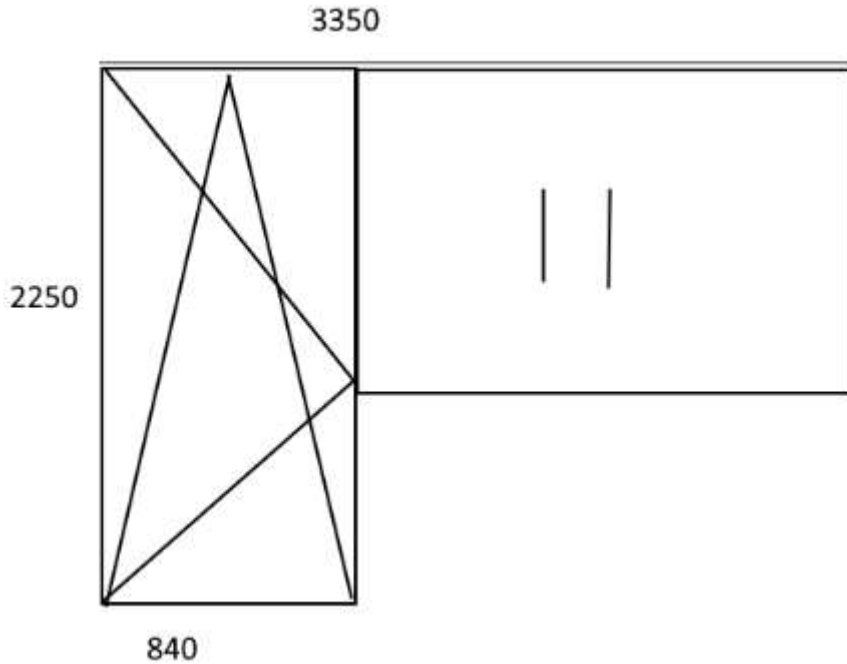

3,000 Stk

Summe 1.2. Balkontüren/ Balkontürelemente

Leistungsverzeichnis Kurz- und Langtext

Projekt: 017659 **Reginhardstr. 30, 32/Ritterlandweg 16**
LV: 02_271 **ISO-Fenster**

Ordnungszahl	Leistungsbeschreibung	Menge ME	Einheitspreis in EUR	Gesamtbetrag in EUR
1.3.	Fenster (Wohnungen)			
1.3.10.	1-flg. Element Fenster, Maß: 1100 x 1350 1-flg. Element mit Drehkipp-Beschlag 2-fach Schallschutzglas 40 dB RAK QX RH mit KS-Panzer Gurtbedienung UW-Wert gerundet:0,9 W/m ² k Widerstandskl.: B2/4A/2 Maß: 1100 x 1350 (ME 01 x 3, ME02 x 3, ME x 3, ME 16 x 2, ME 17 x 4, ME 18 x 2, ME 19 x 4, ME 20 x 2, ME 21 x 4, ME 22 x 2, ME 23 x 4, ME24 x 2, ME 25 x 2, ME 26 x 2, ME 27 x 2, ME 28 x 2, ME 29 x 2, ME 30 x 2, ME 31 x 2) o. glw.	49,000 Stk
1.3.20.	1-flg. Element Fenster, Maß: 1100 x 1650 1-flg. Element mit Drehkipp-Beschlag 2-fach Schallschutzglas 40 dB UW-Wert gerundet:0,9 W/m ² k Widerstandskl.: B2/4A/2 Maß: 1100 x 1650 (ME 03 x 3, ME 04 x 3, ME 05 x 3, ME 06 x 3) o. glw.	12,000 Stk
1.3.30.	1-flg. Element Fenster, Maß: 350 x 660 1-flg. Element mit Drehkipp-Beschlag 2-fach Schallschutzglas 40 dB UW-Wert gerundet:0,9 W/m ² k Widerstandskl.: B2/4A/2 Maß: 350 x 660 (ME 02, ME 03 x 2, ME 04, ME 05 , ME 06) o. glw.	6,000 Stk

Leistungsverzeichnis Kurz- und Langtext

Projekt: 017659 Reginhardstr. 30, 32/Ritterlandweg 16
LV: 02_271 ISO-Fenster

Ordnungszahl	Leistungsbeschreibung	Menge	ME	Einheitspreis in EUR	Gesamtbetrag in EUR
1.3.40.	1-flg. Element Fenster, Maß: 1500 x 1350 1-flg. Element mit Drehkipp-Beschlag 2-fach Schallschutzglas 40 dB RAK QX RH mit KS-Panzer Gurtbedienung UW-Wert gerundet:0,9 W/m ² k Widerstandskl.: B2/4A/2 Maß: 1500 x 1350 (ME 16, ME 17 x 2, ME 24 x 2, ME 25) o. glw.	6,000	Stk
1.3.50.	1-flg. Element Fenster, Maß: 1500 x 1350 1-flg. Element mit Drehkipp-Beschlag 2-fach Schallschutzglas 40 dB UW-Wert gerundet:0,9 W/m ² k Widerstandskl.: B2/4A/2 Maß: 1500 x 1350 (ME 18, ME 19 x 2, ME 20, ME 21 x 2, ME 22, ME 23 x 2, ME 26 x 2, ME 27, ME 28 x 2, ME 29, ME 30 x 2, ME 31) o. glw.	18,000	Stk
1.3.60.	2-flg. Element Fenster, Maß: 2500 x 1350 2-tlg. Element mit Drehkipp-Beschlag (Stulp) 2-fach Schallschutzglas 40 dB RAK QX RH mit KS-Panzer Gurtbedienung UW-Wert gerundet:0,9 W/m ² k Widerstandskl.: B2/4A/2 Maß: 2500 x 1350 (ME 24) o. glw.	1,000	Stk
1.3.70.	2-flg. Element Fenster, Maß: 2500 x 1350 2-flg. Element mit Drehkipp-Beschlag (Stulp) 2-fach Schallschutzglas 40 dB				

Leistungsverzeichnis Kurz- und Langtext

Projekt: 017659 Reginhardstr. 30, 32/Ritterlandweg 16
LV: 02_271 ISO-Fenster

Ordnungszahl	Leistungsbeschreibung	Menge	ME	Einheitspreis in EUR	Gesamtbetrag in EUR
--------------	-----------------------	-------	----	-------------------------	------------------------

UW-Wert gerundet:0,9 W/m²k
 Widerstandskl.: B2/4A/2
 Maß: 2500 x 1350
 (ME 26, 28, 30)

o. glw.

3,000 Stk

1.3.80. 2-flg. Element Fenster, Maß: 1600 x 1150

2-flg. Element
 mit Drehkipp-Beschlag (Stulp)
 2-fach Schallschutzglas 40 dB
 RAK QX RH mit KS-Panzer Gurtbedienung
 UW-Wert gerundet:0,9 W/m²k
 Widerstandskl.: B2/4A/2
 Maß: 2500 x 1350
 (ME 01)

o. glw.

1,000 Stk

1.3.90. 1-flg. Element Fenster, Maß: 1500 x 1200

1-flg. Element
 mit Drehkipp-Beschlag
 2-fach Schallschutzglas 40 dB
 RAK QX RH mit KS-Panzer Gurtbedienung
 UW-Wert gerundet:0,9 W/m²k
 Widerstandskl.: B2/4A/2
 Maß: 1500 x 1200
 (ME 01)

o. glw.

1,000 Stk

1.3.100. 1-flg. Element Fenster, Maß: 1000 x 1200

1-flg. Element
 mit Drehkipp-Beschlag
 2-fach Schallschutzglas 40 dB
 RAK QX RH mit KS-Panzer Gurtbedienung
 UW-Wert gerundet:0,9 W/m²k
 Widerstandskl.: B2/4A/2
 Maß: 1000 x 1200

Leistungsverzeichnis Kurz- und Langtext

Projekt: 017659 Reginhardstr. 30, 32/Ritterlandweg 16
LV: 02_271 ISO-Fenster

Ordnungszahl	Leistungsbeschreibung	Menge ME	Einheitspreis in EUR	Gesamtbetrag in EUR
(ME 01)				
	o. glw.			
		1,000 Stk
Summe 1.3.	Fenster (Wohnungen)		

Leistungsverzeichnis Kurz- und Langtext

Projekt: 017659 Reginhardstr. 30, 32/Ritterlandweg 16
LV: 02_271 ISO-Fenster

Ordnungszahl	Leistungsbeschreibung	Menge	ME	Einheitspreis in EUR	Gesamtbetrag in EUR
1.4.	Fenster (Treppenhäuser)				
1.4.10.	TRH Reginhardtstraße 30				
	2-flg. Element mit Drehkipp-Beschlag (Stulp) 2-fach Schallschutzglas 40 dB UW-Wert gerundet:0,9 W/m ² k Widerstandskl.: B2/4A/2 Maß: 1100 x 1800				
	o. glw.				
		2,000	Stk
1.4.20.	TRH Reginhardtstraße 32				
	2-flg. Element mit Drehkipp-Beschlag (Stulp) 2-fach Schallschutzglas 40 dB UW-Wert gerundet:0,9 W/m ² k Widerstandskl.: B2/4A/2 Maß: 2100 x 950				
	o. glw.				
		4,000	Stk
1.4.30.	TRH Ritterlandweg 16				
	2-flg. Element mit Drehkipp-Beschlag (Stulp) 2-fach Schallschutzglas 40 dB UW-Wert gerundet:0,9 W/m ² k Widerstandskl.: B2/4A/2 Maß: 2400 x 950				
	o. glw.				
		4,000	Stk
	Summe 1.4.		Fenster (Treppenhäuser)

Leistungsverzeichnis Kurz- und Langtext

Projekt: 017659 Reginhardstr. 30, 32/Ritterlandweg 16
 LV: 02_271 ISO-Fenster

Ordnungszahl	Leistungsbeschreibung	Menge ME	Einheitspreis in EUR	Gesamtbetrag in EUR
1.5.	Diverses			
1.5.10.	<p>Beiputz- und Malerarbeiten nach Fenstertausch Beiputz- und Malerarbeiten an Laibungen und Sturz nach Fenstertausch zur Anpassung an den Bestand, wie verputzen, glätten, alternativ Gipskartonplatten anbringen, Tapete kleben, Bereich mit Dispersionsfarbe streichen oder ggf. wo notwendig in den Bädern Fliesen im Laibungsbereich anpassen / erneuern.</p> <p>Aufgrund der bautechnischen Arbeitsgänge mit Unterbrechungen (Trocknungszeiten) sind mehrere Termine bei den Mietern einzukalulieren. Weiterhin sind im Preis Material- und Lohnkosten etwaige Vor- und Nebenarbeiten sowie der Aufwand für die Terminierung, Wartezeiten und Anfahrten zu berücksichtigen.</p> <p>Insgesamt handelt es sich um ca. 22 Mieteinheiten, 3 Treppenhäuser und ca. 131 Fenster- und Balkontüranlagen.</p>	131,000 Stk
1.5.20.	<p>Fensterfalzlüfter Einbau von Fensterfalzlüftern der Fa. Regel-Air in die neuen Fenster Im Preis enthalten sind die Typen Regel-Air PLUS und Regel-Air FFL, sowie Lieferung und Einbau der Lüfter (Paarweise bzw. nach Anforderung).</p> <p>o. glw.</p> <p>Hinweis: Das Lüftungskonzept ist vor Angebotsabgabe zu erfragen.</p>	131,000 Stk
1.5.30.	<p>Demontage Fensterbänke Demontage der vorh. Fensterbänke. Abtransport und Entsorgung.</p>	131,000 Stk
1.5.40.	<p>Weralitfensterbank bis 20 cm breit Fensterbänke aus Weralit, Getalit oder gleichwertig, 26 mm dick, mit Abkantung und seitlichen Abdeckkappen, Dekor nach Wahl, liefern und einbauen einschl. der Beseitigung von Putzschäden, bis 20 cm Breite</p>	131,000 Stk
1.5.50.	<p>*** Bedarfsposition ohne GB Zulage / Nachlass alternative Ausführung Zulage / Nachlass alternative Ausführung</p>			

Leistungsverzeichnis Kurz- und Langtext

Projekt: 017659 Reginhardstr. 30, 32/Ritterlandweg 16
 LV: 02_271 ISO-Fenster

Ordnungszahl	Leistungsbeschreibung	Menge	ME	Einheitspreis in EUR	Gesamtbetrag in EUR
	Farbe: innen weiß / außen anthrazit				
		1,000	PSCH	Nur Einh.-Pr.
Summe 1.5.	Diverses			
Summe 1.	Fenstererneuerung Reginhardtstr..			

**Leistungsverzeichnis Kurz- und Langtext
Zusammenstellung**

Projekt: 017659 Reginhardtstr. 30, 32/Ritterlandweg 16
LV: 02_271 ISO-Fenster

Ordnungszahl	Leistungsbeschreibung	Betrag in EUR
1.	Fenstererneuerung Reginhardtstr. 30-32 Ritterstr 16	
1.1.	Baustelleneinrichtung
1.2.	Balkontüren/ Balkontürelemente
1.3.	Fenster (Wohnungen)
1.4.	Fenster (Treppenhäuser)
1.5.	Diverses
	Summe 1. Fenstererneuerung Reginhardtstr..

**Leistungsverzeichnis Kurz- und Langtext
Zusammenstellung**

Projekt: 017659 Reginhardstr. 30, 32/Ritterlandweg 16
LV: 02_271 ISO-Fenster

Ordnungszahl	Leistungsbeschreibung	Betrag in EUR
LV	02_271	
1.	Fenstererneuerung Reginhardtstr. 30-32 Ritterstr 16
	Summe LV	02_271 ISO-Fenster
	
	Zuzüglich der gesetzlichen Mehrwertsteuer aus EUR
	in Höhe von 19,00 % EUR
	 EUR

Das LV besteht aus den Seiten 1 bis 27

(Ort) (Datum) (rechtsgültige Unterschrift)